



## Spis treści

<b>1</b>	<b>Informacje o niniejszej instrukcji</b>	<b>2</b>
1.1	Symbole użyte w niniejszej instrukcji	2
<b>2</b>	<b>Opis produktu</b>	<b>3</b>
2.1	Wprowadzenie do układu sterowania	3
2.2	Płytki elektronicznej rozszerzeń SCB-10	4
2.3	Numer identyfikacyjny	5
<b>3</b>	<b>Przed instalacją</b>	<b>5</b>
3.1	Funkcje stref SCB-10	5
3.2	Ustawianie funkcji wejścia 0-10 Volt dla SCB-10	6
3.2.1	Analogowa regulacja temperatury (°C)	7
3.2.2	Sterowanie na podstawie wyjścia analogowego	7
3.3	Sterowanie kaskadą	7
3.4	Przykłady instalacji	8
3.4.1	Jak znaleźć potrzebny przykład instalacji	8
3.4.2	Jak korzystać z przykładów instalacji	11
3.4.3	Użyte symbole	13
3.4.4	Przykład instalacji H-00-01-01-12-00-00-00	14
3.4.5	Przykład instalacji H-00-01-01-12-00-02-01	16
3.4.6	Przykład instalacji H-00-01-02-00-00-01-02	18
3.4.7	Przykład instalacji H-00-01-05-12-03-02-01	20
3.4.8	Przykład instalacji H-00-05-02-12-02-01-01	22
3.4.9	Przykład instalacji H-00-08-02-02-00-02-01	24
3.4.10	Przykład instalacji H-00-08-02-02-12-02-01	26
3.4.11	Przykład instalacji H-00-01-01-00-00-01-02	28
<b>4</b>	<b>Instalacja</b>	<b>29</b>
4.1	Podłączenia elektryczne	29
4.1.1	Podłączenie pompy ciepłej wody użytkowej (c.w.u.)	29
4.1.2	Podłączenie zaworu mieszającego	29
4.1.3	Podłączenie pompy z termostatem zabezpieczającym	30
4.1.4	Podłączenie czujnika zewnętrznego	30
4.1.5	Podłączenie złącza telefonicznego	30
4.1.6	Podłączenie termostatów pokojowych dla poszczególnych stref	30
4.1.7	Podłączenie czujników systemowych	31
4.1.8	Podłączenie czujnika ciepłej wody użytkowej (c.w.u.)	31
4.1.9	Podłączenie kontaktowych czujników temperatury	31
4.1.10	Podłączenie anody zasobnika podgrzewacza	31
<b>5</b>	<b>Ustawienia</b>	<b>31</b>
5.1	Wprowadzenie do kodów parametrów	31
5.2	Parametry płytki elektronicznej rozszerzeń SCB-10	32
5.3	Odczyt wartości pomiarowych	42
5.3.1	Liczniki płytki elektronicznej rozszerzeń SCB-10	42
5.3.2	Sygnaly płytki elektronicznej rozszerzeń SCB-10	42
5.3.3	Stan i stan szczegółowy	46
<b>6</b>	<b>Rozwiązywanie problemów</b>	<b>48</b>
6.1	Ostrzeżenie	48
6.2	Wyłączenia regulacyjne	50

## 1 Informacje o niniejszej instrukcji

### 1.1 Symbole użyte w niniejszej instrukcji

Niniejsza instrukcja zawiera specjalne wytyczne, oznaczone określonymi symbolami. Należy zwrócić szczególną uwagę przy stosowaniu tych symboli.

**Uwaga**

Ryzyko wystąpienia szkód materialnych.

**Ważne**

Należy pamiętać: ważne informacje.

**Zobacz**

Odniesienia do innych instrukcji lub stron w niniejszej instrukcji.

## 2 Opis produktu

### 2.1 Wprowadzenie do układu sterowania

Urządzenie to jest kompatybilne z układem sterowania. Jest to system modułowy, zapewniający kompatybilność i łączność między wszystkimi produktami wykorzystującymi ten sam układ.

Rys.1 Przykład ogólny

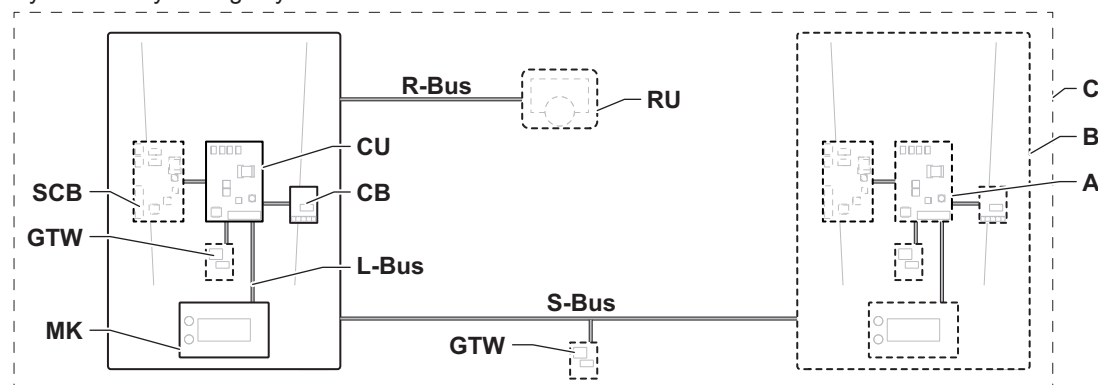

AD-3001366-02

Tab.1 Komponenty w przykładzie

Pozycja	Opis	Funkcja
CU	(Control Unit) Moduł sterujący: Moduł sterujący	Moduł sterujący obsługuje wszystkie podstawowe funkcje urządzenia.
CB	(Connection Board) Płytkę przyłączeń: Płytkę elektroniczną przyłączeń	Płytkę elektroniczną służy do zapewnienia łatwego dostępu do wszystkich złączy modułu sterującego.
SCB	(Smart Control Board) Inteligentna płyta sterowania: Płytkę elektroniczną rozszerzeń (opcjonalna)	Płytkę elektroniczną rozszerzeń można zamontować w urządzeniu, aby zapewnić dodatkowe funkcje, takie jak wewnętrzny podgrzewacz lub wiele stref.
MK	(Control Panel) Panel sterowania: Panel sterowania i wyświetlacz	Panel sterowania jest interfejsem użytkownika do urządzenia.
RU	(Room Unit) Regulator pokojowy: Regulator pokojowy (np. termostat)	Regulator pokojowy jest używany do pomiaru temperatury w pomieszczeniu referencyjnym.
L-Bus	Magistrala lokalna: Połączenie między podzespołami	Magistrala lokalna zapewnia komunikację między podzespołami.
S-Bus	Magistrala systemowa: Połączenie między urządzeniami	S-Bus zapewnia komunikację między urządzeniami.
R-Bus	Magistrala regul. pokojowego: Przyłącze do regul. pok.	R-Bus zapewnia komunikację z regulatorem pokojowym.
A	Podzespół	Podzespół to płytkę elektroniczną, wyświetlacz lub jednostkę pokojową.
B	Urządzenie	Urządzenie to grupa podzespołów połączonych za pomocą tej samej magistrali L-Bus
C	System	System to grupa Urządzeń połączonych za pomocą tej samej magistrali S-Bus.

Tab.2 Podzespoły, o których mowa w niniejszej instrukcji

Nazwa widoczna na wyświetlaczu	Wersja oprogramowania wyświetlana na	Opis	Funkcja
SCB-10	1.04	Płytką elektroniczną rozszerzeń <b>SCB-10</b>	SCB-10 zapewnia funkcjonalność dla jednej strefy c.w.u. i trzech stref centralnego ogrzewania, złącze 0-10 V dla pompy dosyłowej PWM oraz styk bezpotencjałowy do powiadamiania o stanie.

## 2.2 Płytką elektroniczną rozszerzeń SCB-10

SCB-10 ma następujące właściwości:

- Sterowanie 2 strefami (mieszania)
- Sterowanie trzecią strefą (mieszania) za pomocą opcjonalnej płytki elektronicznej
- Sterowanie jedną strefą ciepłej wody użytkowej (c.w.u.)
- Układ kaskadowy

Płytki elektroniczne rozszerzeń są automatycznie rozpoznawane przez moduł sterujący kotła. Jeżeli płytki elektroniczne rozszerzeń zostaną usunięte, kocioł wyświetli kod błędu. Aby skorygować ten błąd, po ich usunięciu należy przeprowadzić automatyczne wykrywanie.

Rys.2 Płytką elektroniczną SCB-10

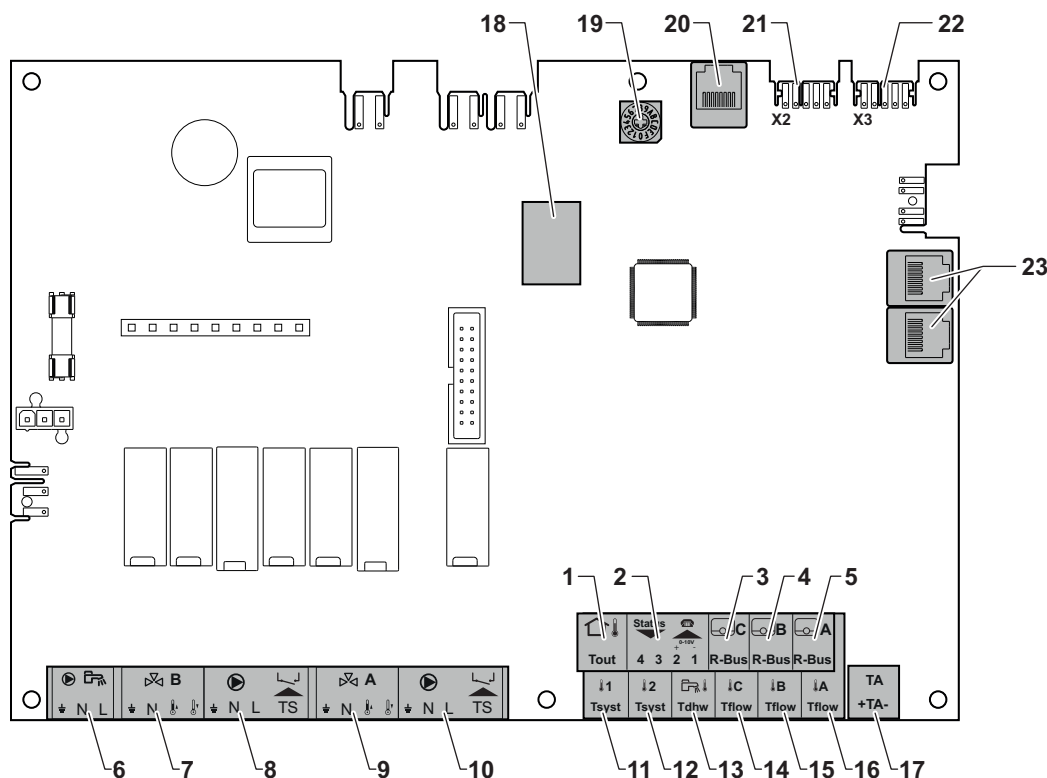

AD-3001210-01

- |  |  |
|--|--|
| 1 Czujnik zewnętrzny                           | 13 Czujnik ciepłej wody użytkowej                              |
| 2 Wejście programowalne oraz 0-10 V            | 14 Czujnik zasilania - obieg C                                 |
| 3 Czujnik temperatury pomieszczenia - obieg C  | 15 Czujnik zasilania - obieg B                                 |
| 4 Czujnik temperatury pomieszczenia - obieg B  | 16 Czujnik zasilania - obieg A                                 |
| 5 Czujnik temperatury pomieszczenia - obieg A  | 17 Anoda obcoprądowa   |
| 6 Pompa zasobnika ciepłej wody użytkowej       | 18 Złącza Modbus   |
| 7 Zawór mieszający - obieg B                   | 19 Koło kodowe, wybiera numer generatora w kaskadzie w Mod-Bus |
| 8 Pompa i termostat bezpieczeństwa - obieg B   | 20 Złącze S-BUS  |
| 9 Zawór mieszający - obieg A                   | 21 Złącze końcowe do podłączenia L-BUS                         |
| 10 Pompa i termostat zabezpieczający - obieg A | 22 Złącze L-BUS  |
| 11 Czujnik systemowy 1                         | 23 Złącze S-BUS  |
| 12 Czujnik systemowy 2                         |  |

## 2.3 Numer identyfikacyjny

Rys.3 Pokrętko do wprowadzania numeru identyfikacyjnego

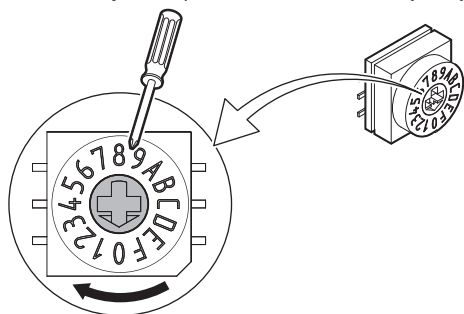

AD-3001547-01

Pokrętko znajduje się na płytce elektronicznej następujących produktów:

- SCB-10

Za pomocą pokrętła można wybrać numer identyfikacyjny dla płytki elektronicznej. Jeśli używanych jest wiele płytek elektronicznych z pokrętłem, każda płytka z pokrętłem może mieć niepowtarzalny numer identyfikacyjny.

Litery na pokrętle reprezentują następujące numery:

- A = 10
- B = 11
- C = 12
- D = 13
- E = 14
- F = 15

## 3 Przed instalacją

### 3.1 Funkcje stref SCB-10

SCB-10 z opcją **AD249** posiada następujące funkcje podstawowe z domyślnymi ustawieniami stref:

- CIRCA1 z parametrem **CP020** ustawionym jako Obieg bezpośredni
- CIRCB1 z parametrem **CP021** ustawionym jako Wyłączone
- DHW1 z parametrem **CP022** ustawionym jako Wyłączone
- CIRCC1 z parametrem **CP023** ustawionym jako Wyłączone
- AUX1 z parametrem **CP024** ustawionym jako Wyłączone

Aby skonfigurować konkretną instalację, należy sprawdzić i dostosować ustawienia parametrów dla wybranych stref. W tabeli funkcji stref pokazano, jakie ustawienia parametrów są dostępne dla poszczególnych stref.

Tab.3 Ustawienie parametrów dla funkcji strefy

Strefa	CIRCA 1 <sup>(1)</sup>	CIRCB 1 <sup>(1)</sup>	DHW 1 <sup>(1)</sup>	CIRCC 1 <sup>(1) (2)</sup>	AUX 1 <sup>(1) (2)</sup>
Parametr umożliwiający ustawienie funkcji strefy	CP02 0 <sup>(3)</sup>	CP02 1 <sup>(3)</sup>	CP02 2 <sup>(3)</sup>	CP02 3 <sup>(3)</sup>	CP02 4 <sup>(3)</sup>
0 = Wyłączone	x	x	x	x	x
1 = Bezpośredni	x	x		x	
2 = Obieg mieszaczowy	x	x		x	
3 = Basen	x	x		x	
4 = Wysoka temperatura	x	x		x	
5 = Wentylokonwektor	x	x		x	
6 = Zasobnik c.w.u.	x	x	x	x	x
7 = C.w.u. wytwarzane elektrycznie	x	x		x	
8 = Program godzinowy	x	x	x	x	x
9 = Ciepło technologiczne	x	x	x	x	x
10 = C.w.u. warstwowo			x		
11 = Zasobnik wewnętrzny c.w.u.	x	x	x	x	x

(1) Numer ten odnosi się do numeru obiegu, który można ustawić za pomocą pokrętła na SCB-10.

(2) Z opcją AD249.

(3) Ostatni numer parametru jest związany ze strefą. Kod ten może być używany do identyfikacji ustawień parametrów w przykładach połączeń.

Rys.4 Pokrętło

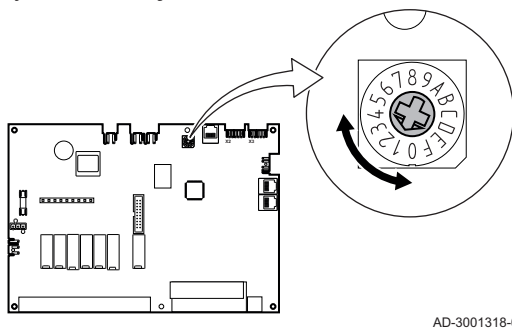

AD-3001318-01

Pokrętła można użyć do identyfikacji wielu SCB-10, na przykład w przypadku kaskady. Domyślną pozycją pokrętła jest 1. W takim przypadku strefa A będzie wyświetlana na wyświetlaczu jako CIRCA1 (obieg A 1).

Tab.4 Objaśnienie ustawień funkcji stref

Ustawienia strefy	Wyjaśnienie
0 = Wyłączone	Usuwa wyświetlenie obiegu, obieg nie jest używany, ale jego wyjście pompy może być używane jako wyjście stanu.
1 = Bezpośredni	Ustawienie zarządzania pompą grzewczą w wybranej strefie, chłodzenie nie jest możliwe.
2 = Obieg mieszczący	Ustawienie do zarządzania zaworem i pompą z czujnikiem zasilania, w ogrzewaniu lub chłodzeniu (np. ogrzewanie podłogowe).
3 = Basen	Ustawienie umożliwiające zarządzanie pompą ciepła basenu zgodnie z czujnikiem zasilania (jeśli czujnik jest obecny), a także pompą filtra basenu.
4 = Wysoka temperatura	Ustawienie do zarządzania pompą, ogrzewanie przez 365 dni z programem godzinowym, bez wyłączenia w lecie.
5 = Wentylator	Ustawienie do zarządzania pompą, do ogrzewania i odświeżania.
6 = Zasobnik c.w.u.	Ustawienie zarządzania pompą i czujnikiem ciepłej wody użytkowej.
7 = C.w.u. wytwarzane elektrycznie	Ustawienie do zarządzania pompą, czujnikiem i do wykorzystania złącza zaworu do sterowania przełącznikiem grzałki elektrycznej zasobnika. Po przełączeniu na tryb letni zasobnik automatycznie przełącza się na zasilanie elektryczne.
8 = Program godzinowy	Ustawienie umożliwiające utworzenie programu godzinowego na złączach pomp.
9 = Ciepło technologiczne	Ustawienie do zarządzania pompą, ogrzewanie 365 dni 24/24, bez przerwy w lecie, priorytet na wszystkich obiegach. Kocioł usunie wszystkie zabezpieczenia, aby wytworzyć maksymalną moc w jak najkrótszym czasie.
10 = C.w.u. warstwowo	Ustawienie do zarządzania ciepłą wodą użytkową za pomocą 2 czujników, czujnik górny zasobnika (Tsyst 1 lub 2) aktywuje ładowanie, a czujnik dolny zasobnika (Tdhw) aktywuje zatrzymanie ładowania.
11 = Zasobnik wewnętrzny c.w.u.	Ustawienie do zarządzania ciepłą wodą użytkową dla kotłów z zasobnikiem wewnętrznym.

## 3.2 Ustawienie funkcji wejścia 0-10 V dla SCB-10

Istnieją trzy opcje sterowania wejściem 0-10 V dla SCB-10:

- Wyłączenie funkcji wejścia.
- Wartość wejściowa zależy od temperatury.
- Wartość wejściowa jest oparta na mocy cieplnej.

Sterowanie wejściem 0-10 V można zmienić za pomocą parametru **EP014**. Wartości zadane temperatury można zmienić za pomocą parametru **EP030** (minimum) i parametru **EP031** (maksimum).

Wartości zadane mocy można zmienić za pomocą parametru **EP032** (minimum) i parametru **EP033** (maksimum).

Wartości zadane napięcia można zmienić za pomocą parametru **EP034** (minimum) i parametru **EP035** (maksimum).

### 3.2.1 Analogowa regulacja temperatury (°C)

Rys.5 Regulacja temperatury

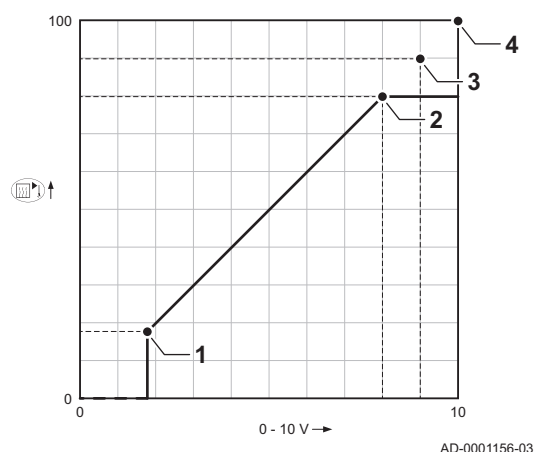

- 1 Kocioł załączony
- 2 Parametr CP010
- 3 Maksymalna temperatura zasilania
- 4 Wartość obliczeniowa

Sygnal 0-10 V steruje temperaturą zasilania kotła. Regulacja ta jest modulowana na podstawie temperatury zasilania. Moc zmienia się między wartością minimalną a maksymalną na podstawie wartości zadanej temperatury zasilania obliczonej przez regulator.

Tab.5 Regulacja temperatury

Sygnal wejściowy (V)	Temperatura °C	Opis
0–1.5	0–15	Kocioł wyłączony
1.5–1.8	15–18	Histereza
1.8–10	18–100	Temperatura żądana

### 3.2.2 Sterowanie na podstawie wyjścia analogowego

Sygnal 0-10 V steruje mocą kotła. Regulacja ta jest modulowana na podstawie mocy cieplnej. Minimalna moc wyjściowa jest powiązana z głębokością modulacji kotła. Moc zmienia się pomiędzy wartością minimalną i maksymalną na podstawie wartości zdefiniowanej przez regulator.

Tab.6 Regulacja w oparciu o moc cieplną

Sygnal wejściowy (V)	Moc cieplna (%)	Opis
0–2.0	0	Kocioł wyłączony
2.0–2.2	0	Zapotrzebowanie na ciepło
2.0–10	0–100	Żądana moc cieplna

### 3.3 Sterowanie kaskadą

Dzięki HMI T-control zamontowanemu w kotle nadrzędnym możliwe jest zarządzanie w kaskadzie do 7 kotłów wyposażonych w HMI S-control. Czujnik systemowy jest podłączony do kotła nadrzędnego. Wszystkie kotły w kaskadzie są połączone kablem S-BUS. Kotły są automatycznie numerowane:

Rys.6 Numeracja kaskadowa

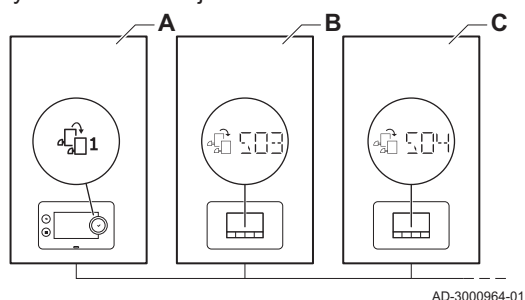

- A Kocioł nadrzędny ma numer 1.
- B Pierwszy kocioł podrzędny ma numer 3 (numeru 2 nie ma).
- C Drugi kocioł podrzędny ma numer 4 i tak dalej.

Istnieją dwie opcje zarządzania sterowaniem kaskadą:

- Sukcesywne dodawanie kotłów dodatkowych (sterowanie tradycyjne).
- Jednoczesne dodawanie kotłów dodatkowych (sterowanie równoległe).

Zarządzanie sterowaniem kaskadą można zmienić za pomocą parametru NP006.

Rys.7 Zarządzanie tradycyjnym sterowaniem kaskadą

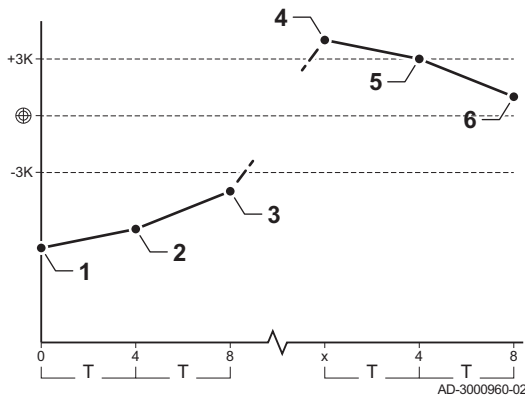

- 1 Pierwszy kocioł zaczyna pracować, gdy temperatura w instalacji jest o 3°C niższa od wartości zadanej.
  - 2 Po 4 minutach zaczyna pracować drugi kocioł jeżeli  $\Delta T < 6K$ , a temp. w instalacji jest nadal o ponad 3°C niższa od temp. zadanej.
  - 3 Po 8 minutach trzeci kocioł zaczyna pracować jeżeli  $\Delta T < 6K$ , a temp. w instalacji jest nadal o ponad 3°C niższa od temp. zadanej.
  - 4 Pierwszy kocioł przestaje pracować, gdy temperatura w instalacji jest o 3°C wyższa od wartości zadanej.
  - 5 Po 4 minutach drugi kocioł przestaje pracować jeżeli  $\Delta T < 6K$ , a temp. w instalacji jest nadal wyższa o ponad 3°C od temp. zadanej.
  - 6 Po 8 minutach trzeci kocioł przestaje pracować jeżeli  $\Delta T < 6K$ , a temp. w instalacji jest nadal wyższa o ponad 3°C od temp. zadanej.
- T Czas między załączeniem i wyłączeniem kotłów można zmienić za pomocą parametru NP009

Rys.8 Zarządzanie równoległym sterowaniem kaskadą

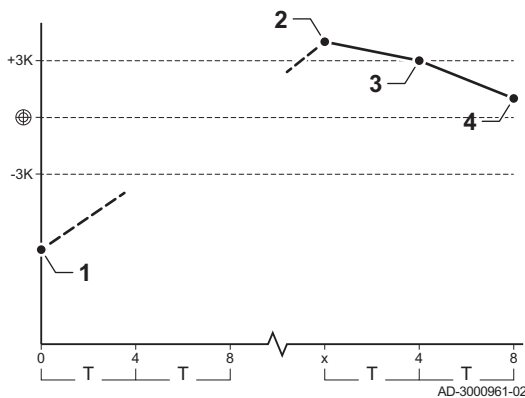

- 1 Wszystkie kotły w kaskadzie zaczynają pracować, gdy temperatura układu jest 3°C niższa od wartości zadanej.
  - 2 Pierwszy kocioł przestaje pracować, gdy temperatura w instalacji jest o 3°C wyższa od wartości zadanej.
  - 3 Po 4 minutach drugi kocioł przestaje pracować jeżeli  $\Delta T < 6K$ , a temp. w instalacji jest nadal wyższa o ponad 3°C od temp. zadanej.
  - 4 Po 8 minutach trzeci kocioł przestaje pracować jeżeli  $\Delta T < 6K$ , a temp. w instalacji jest nadal wyższa o ponad 3°C od temp. zadanej.
- T Czas między załączeniem i wyłączeniem kotłów można zmienić za pomocą parametru NP009

Algorytm kaskadowy typu temperaturowego; wartość zadana wysyłana do pracującego kotła wynosi:

- Wyjście; żądana przez strefy.
- Temp.; wartość zadana wyjścia żądana przez strefy + obliczenie błędu.

Algorytm kaskadowy typu mocowego; wartość zadana wysyłana do pracującego kotła wynosi:

- Moc; zgodnie z algorytmami PI.
- Temperatura; -90°C

Typ algorytmu kaskadowego można zmienić za pomocą parametru NP011

### 3.4 Przykłady instalacji

#### 3.4.1 Jak znaleźć potrzebny przykład instalacji

Każdy przykład ma kod opisujący konfigurację hydrauliczną. Kod hydrauliczny jest zbudowany z ośmiu sekcji. Pierwsza sekcja jest literą, a kolejne sekcje składają się z dwóch cyfr:

Rys.9 Ośmiu sekcji

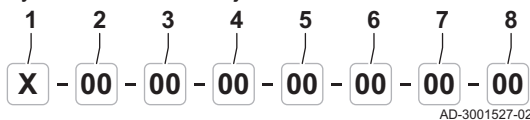

- 1 Litera dla schematu kaskadowego (C) lub hydraulicznego (H)
- 2 Numer dla generatora
- 3 Numer dla połączenia
- 4 Numer dla strefy 1 (CircA)
- 5 Numer dla strefy 2 (CircB)
- 6 Numer dla strefy 3 (CircC) (wymagane jest dodanie AD249)
- 7 Numer dla strefy 4 (c.w.u.)
- 8 Numer dla strefy 5 (AUX) (wymagane jest dodanie AD249)

Numery poszczególnych sekcji są związane z konkretną konfiguracją. Informacje o konfiguracji można znaleźć w poniższych tabelach:

Rys.10 Generator

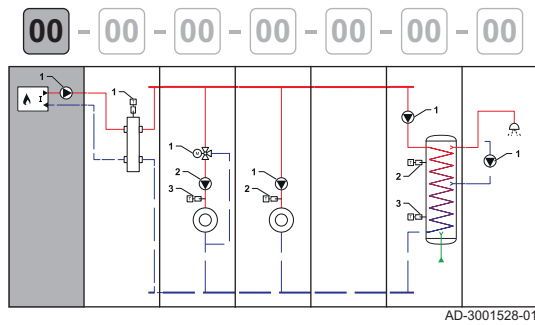

Tab.7 Generator

Numer	Opis
00	Nieznany / nieokreślony generator
01	Kocioł z pierwotnym obiegiem grzewczym (bez pompy)
02	Kocioł z pierwotnym obiegiem grzewczym (pompa wewnętrzna)
03	Kocioł z pierwotnym obiegiem grzewczym (pompa zewnętrzna)
04	Kocioł dla c.o. i c.w.u. (pompa wewnętrzna)
05	Kocioł dla c.o. i c.w.u. (pompa zewnętrzna)
06	Kocioł z pierwotnym i wtórnym obiegiem grzewczym (pompa wewnętrzna)
07	Kocioł z pierwotnym i wtórnym obiegiem grzewczym (pompa zewnętrzna)
08	Kaskada dwóch kotłów z pierwotnym obiegiem grzewczym (bez pompy)
09	Kaskada trzech kotłów z pierwotnym obiegiem grzewczym (bez pompy)
10	Kaskada dwóch kotłów z pierwotnym obiegiem grzewczym (pompa wewnętrzna)
11	Kaskada trzech kotłów z pierwotnym obiegiem grzewczym (pompa wewnętrzna)
12	Kaskada dwóch kotłów z pierwotnym obiegiem grzewczym (pompa zewnętrzna)
13	Kaskada trzech kotłów z pierwotnym obiegiem grzewczym (pompa zewnętrzna)
14	Kaskada dwóch kotłów z pierwotnym i wtórnym obiegiem grzewczym (pompa wewnętrzna)
15	Kaskada trzech kotłów z pierwotnym i wtórnym obiegiem grzewczym (pompa wewnętrzna)
16	Kaskada dwóch kotłów z pierwotnym i wtórnym obiegiem grzewczym (pompa zewnętrzna)
17	Kaskada trzech kotłów z pierwotnym i wtórnym obiegiem grzewczym (pompa zewnętrzna)
18	Kaskada dwóch kotłów z pierwotnym obiegiem grzewczym (bez pompy) + zawory wodne
19	Kaskada dwóch kotłów z pierwotnym obiegiem grzewczym (pompa zewnętrzna) + zawory wodne
20	Kocioł gazowy i pompa ciepła połączone szeregowo
21	Kocioł gazowy i pompa ciepła połączone równolegle

Rys.11 Podłączenie

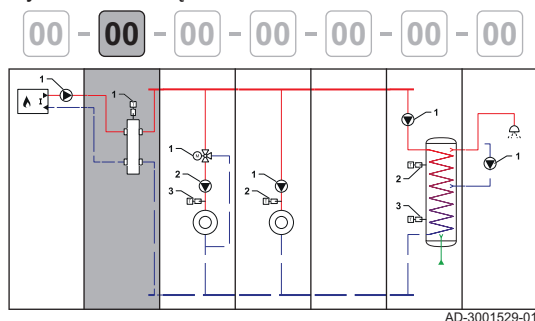

Tab.8 Podłączenie

Numer	Opis
00	Puste (brak podłączenia)
01	Podłączenie bezpośrednie
02	Sprężęto hydrauliczne
03	Płytowy wymiennik ciepła
04	Zasobnik buforowy z jednym czujnikiem
05	Zasobnik buforowy z dwoma czujnikami
06	Zasobnik buforowy z ogrzewaniem elektrycznym
07	Zasobnik buforowy z ogrzewaniem solarnym
08	Sprężęto hydrauliczne z czujnikiem Tflow

Rys.12 Strefa 1 (CircA)

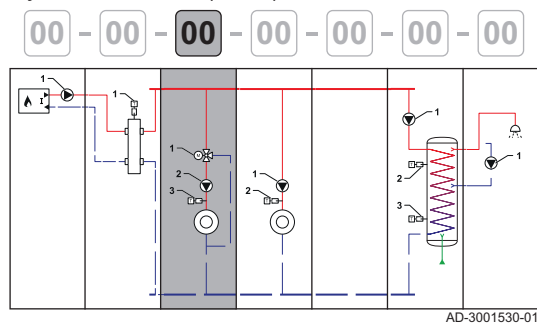

Tab.9 Strefa 1 (CircA)

Numer	Opis
00	Puste (brak strefy)
01	Obieg bezpośredni
02	Obieg mieszczowy
03	Basen (bezpośredni)
04	Wysoka temperatura
05	Wentylokonwektor (bezpośredni)
06	Zasobnik c.w.u.
07	Zasobnik c.w.u. (wytwarzanie elektrycznie)
08	Program godzinowy
09	Ciepło technologiczne
10	Zasobnik c.w.u. (warstwowo)
11	Zasobnik c.w.u. (wewnętrzny)
12	Ogrzewanie podłogowe (mieszanie)
13	Jednostka interfejsu cieplnego
14	Obieg bezpośredni (bez pompy)
15	Obieg bezpośredni z zaworem przełączającym (bez pompy)

Rys.13 Strefa 2 (CircB)

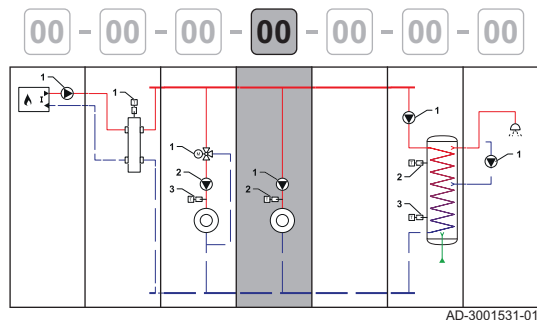

Tab.10 Strefa 2 (CircB)

Numer	Opis
00	Puste (brak strefy)
01	Obieg bezpośredni
02	Obieg mieszczowy
03	Basen (bezpośredni)
04	Wysoka temperatura
05	Wentylokonwektor (bezpośredni)
06	Zasobnik c.w.u.
07	Zasobnik c.w.u. (wytwarzanie elektrycznie)
08	Program godzinowy
09	Ciepło technologiczne
10	Zasobnik c.w.u. (warstwowo)
11	Zasobnik c.w.u. (wewnętrzny)
12	Ogrzewanie podłogowe (mieszanie)
13	Jednostka interfejsu cieplnego
14	Obieg bezpośredni (bez pompy)
15	Obieg bezpośredni z zaworem przełączającym (bez pompy)

Rys.14 Strefa 3 (CircC)

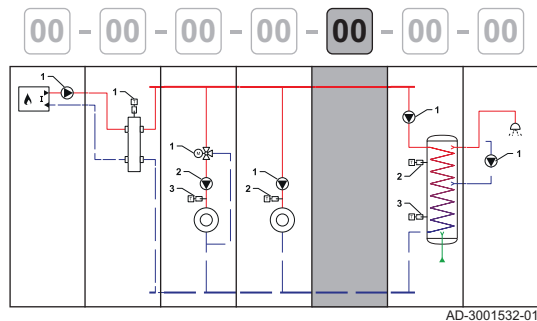

Tab.11 Strefa 3 (CircC) (AD249 addition required)

Numer	Opis
00	Puste (brak strefy)
01	Obieg bezpośredni
02	Obieg mieszczowy
03	Basen (bezpośredni)
04	Wysoka temperatura
05	Wentylokonwektor (bezpośredni)
06	Zasobnik c.w.u.
07	Zasobnik c.w.u. (wytwarzanie elektrycznie)
08	Program godzinowy
09	Ciepło technologiczne
10	Zasobnik c.w.u. (warstwowo)
11	Zasobnik c.w.u. (wewnętrzny)
12	Ogrzewanie podłogowe (mieszanie)

Numer	Opis
13	Jednostka interfejsu cieplnego
14	Obieg bezpośredni (bez pompy)
15	Obieg bezpośredni z zaworem przełączającym (bez pompy)

Rys.15 Strefa 4 (c.w.u.)

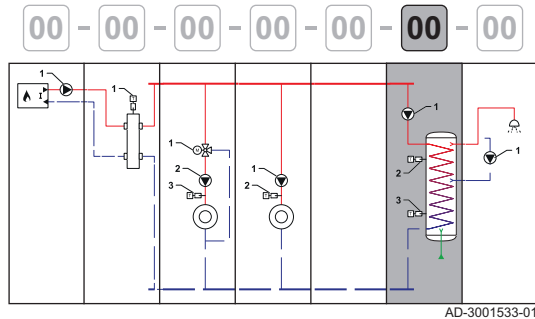

Tab.12 Strefa 4 (c.w.u.)

Numer	Opis
00	Puste (brak strefy)
01	Zasobnik ciepłej wody użytkowej z jednym czujnikiem i pompą
02	Zasobnik ciepłej wody użytkowej z dwoma czujnikami i pompą
03	Zasobnik ciepłej wody użytkowej z podgrzewem solarnym
04	Zasobnik ciepłej wody użytkowej z podgrzewem elektrycznym
05	Zasobnik ciepłej wody użytkowej z jednym czujnikiem

Rys.16 Strefa 5 (AUX)

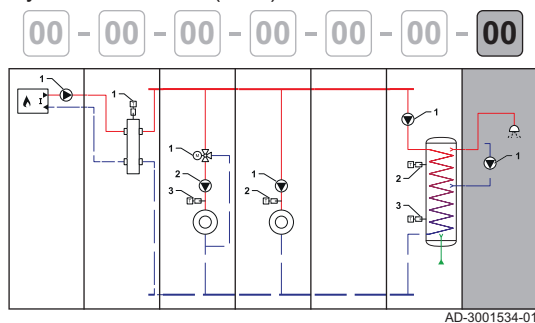

Tab.13 Strefa 5 (AUX) (wymagany pakiet AD249 )

Numer	Opis
00	Puste (brak strefy)
01	Obieg cyrkulacji ciepłej wody użytkowej (z pompą)
02	Ciepła woda użytkowa (bez pompy)
03	Program godzinowy (załączanie/wyłączanie wyjścia pompy)
04	Ciepło technologiczne (24/7 tylko ta strefa jest możliwa)
05	Zasobnik ciepłej wody użytkowej (wewnętrzny)

### 3.4.2 Jak korzystać z przykładów instalacji

W tym rozdziale podano kilka przykładów instalacji. Każdy przykład zawiera krótki przegląd prostej konfiguracji hydraulicznej, wraz z połączeniami, które należy wykonać, oraz parametrami, które należy ustawić na płycie elektronicznej.

#### **i** Ważne

- Do wykorzystania podanych przykładów potrzebna jest podstawowa wiedza z zakresu instalacji.

Rys.17 Strefa

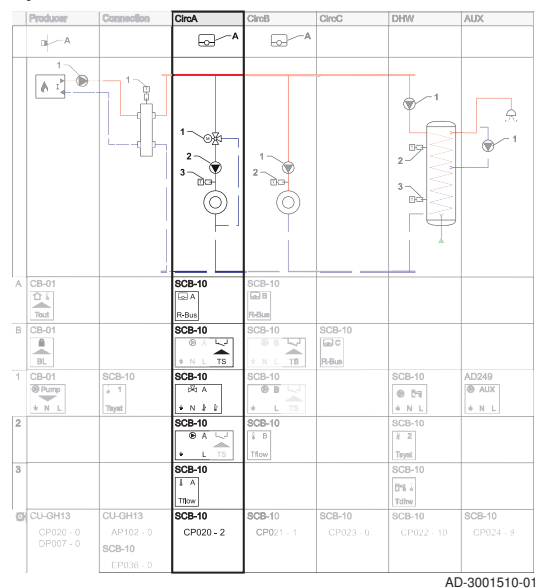

Tabele przykładów instalacji są ułożone w następujący sposób:

Schematy są podzielone na kolumny. Wszystkie istotne połączenia i ustawienia są pogrupowane dla poszczególnych kolumn.

Rys.18 Zapotrzebowanie na ciepło

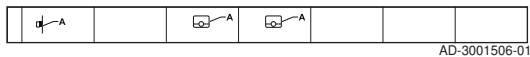

Zapotrzebowanie na ciepło: Najwyższy wiersz pokazuje zapotrzebowanie na ciepło (jeśli dotyczy) dla danej strefy.

Rys.19 Połączenia hydrauliczne

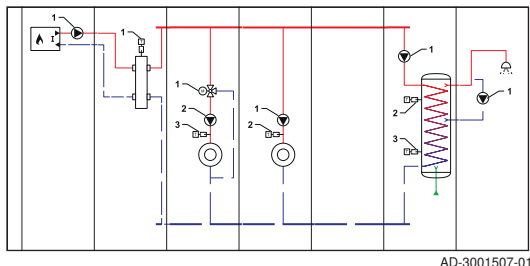

Połączenia hydrauliczne: Przedstawiono tylko niezbędne elementy. Elementy, które należy podłączyć do płytki elektronicznej, są numerowane.

Rys.20 Połączenia elektryczne

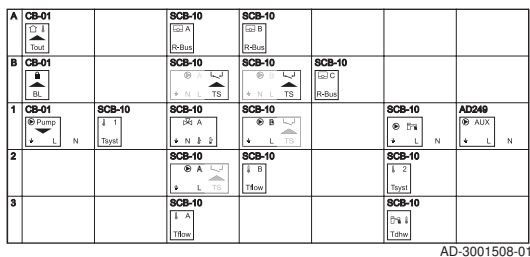

Połączenia elektryczne: Numery połączeń hydraulicznych odnoszą się do złączy w tym rzędzie. Występuje wiele różnych cyfr określających typ połączenia:

- A** Urządzenie zapotrzebowania na ciepło.
- B** Mostek: Wymienione złącza muszą być zmostkowane. Część mostków jest już zamontowana fabrycznie, niektóre trzeba dopasować do konkretnego przykładu instalacji.
- 1,2,...** Numery połączeń hydraulicznych odnoszą się do złączy w tym rzędzie. Należy podłączyć element nr 1 ze schematu hydraulicznego do złącza pokazanego w linii 1.

Rys.21 Parametry do skonfigurowania

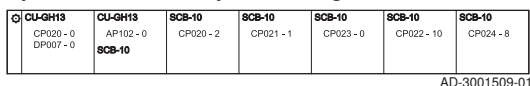

Parametry które należy skonfigurować: Parametry są oddzielone dla każdej płytki elektronicznej i muszą być skonfigurowane na tej konkretnej płycie.

Złącza znajdują się na wspomnianej płycie elektronicznej. Podczas wykonywania połączeń należy wziąć pod uwagę co następuje:

Rys.22 Złącze normalne

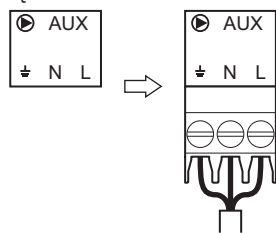

Rys.23 Złącze łączone

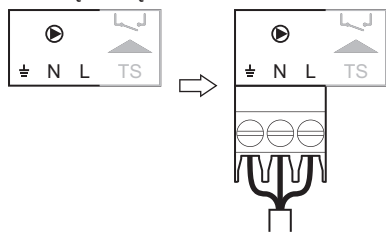

Złącza te łączą dwie wtyczki w jedno złącze. W przykładach instalacji występują one z jedną wyróżnioną częścią, która ma zostać użyta.



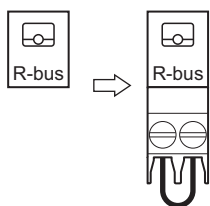

Rys.24 Złącze do zmostkowania









Wiersz B przedstawia wszystkie złącza, które mają zostać zmostkowane. Należy podłączyć mostek do tego złącza.

### 3.4.3 Użyte symbole



Tab.14 Orurowanie

Symbol	Objaśnienie	Symbol	Objaśnienie
	Przewód zasilania		Przewód powrotu
	Przewód kolektora zasilania		Przewód kolektora powrotu
	Zaopatrzenie w wodę pitną		

Tab.15 Elementy hydrauliczne

Symbol	Objaśnienie	Symbol	Objaśnienie
	Zawór mieszający lub przełączający		Zawór sterowany elektronicznie
	Płytowy wymiennik ciepła		Sprzęgło hydrauliczne
	Pompa		Grupa bezpieczeństwa

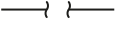

Tab.16 Czujniki i styki

Symbol	Objaśnienie	Symbol	Objaśnienie
	Czujnik zewnętrzny		Czujnik temperatury
	Termostat zabezpieczający		Przewód elektryczny







Tab.17 Źródła zapotrzebowania na ciepło

Symbol	Objaśnienie	Symbol	Objaśnienie
	Termostat pokojowy	<b>0-10V</b>	Wejście 0-10V

Tab.18 Generatory ciepła

Symbol	Objaśnienie	Symbol	Objaśnienie
	Kocioł opalany (gazem)		Pompa ciepła
<b>I</b>	Pierwotny obieg grzewczy		

Tab.19 Odbiorniki ciepła





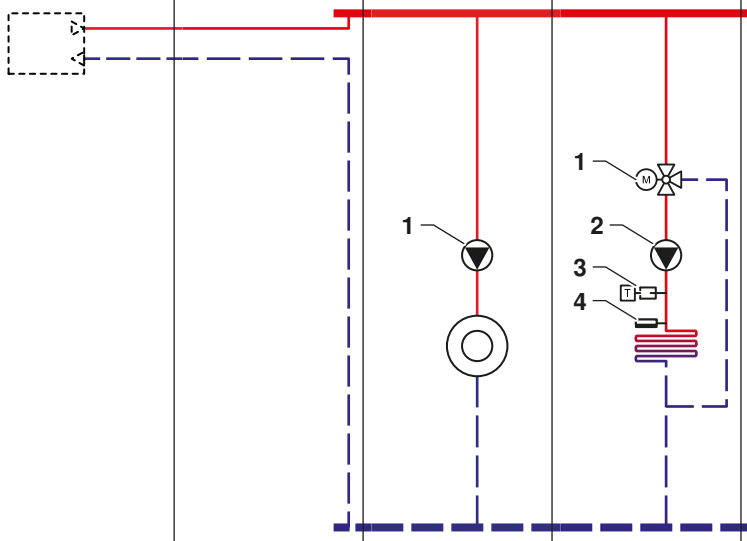

Symbol	Objaśnienie	Symbol	Objaśnienie
	Strefa grzewcza		Strefa ogrzewania gorącym powietrzem
	Grzejnik		Ogrzewanie podłogowe
	Zawór wody		Natrysk

### 3.4.4 Przykład instalacji H-00-01-01-12-00-00-00



Tab.20 Schemat hydrauliczny

	Generator	Połączenie	CircA	CircB	CircC	C.w.u.	AUX
H	00 <sup>(1)</sup>	01 <sup>(2)</sup>	01 <sup>(3)</sup>	12 <sup>(4)</sup>	00 <sup>(5)</sup>	00 <sup>(6)</sup>	00 <sup>(7)</sup>
	 AD-3001435-01						
							
	AD-3001981-01	AD-3001475-01	AD-3001464-02	AD-3001478-01			
<p>(1) 00: Generator nieznan / nieokreślony                  (2) 01: Połączenie bezpośrednie                  (3) 01: Obieg bezpośredni                  (4) 12: Ogrzewanie podłogowe (mieszanie)                  (5) 00: Puste (brak strefy)                  (6) 00: Puste (brak strefy)                  (7) 00: Puste (brak strefy)</p>							

Tab.21 Połączenia elektryczne do wykonania na SCB-10

	Generator	Połączenie	CircA	CircB	CircC	C.w.u.	AUX
A	SCB-10 						
1			SCB-10 	SCB-10 			
2				SCB-10 			
3				SCB-10 			
4				SCB-10 			

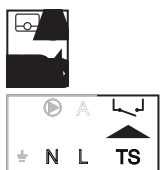
Tab.22 Połączenia elektryczne do zmostkowania na SCB-10

	Generator	Połączenie	CircA	CircB	CircC	C.w.u.	AUX
B (1)  U			SCB-10 	SCB-10 	SCB-10 		
(1) Mostek: Wymienione złącza muszą być zmostkowane. Część mostków jest już zamontowana fabrycznie, niektóre trzeba dopasować do tego konkretnego przykładu instalacji.							

Tab.23 Parametry do skonfigurowania

	Generator	Połączenie	CircA	CircB	CircC	C.w.u.	AUX
 (1)			SCB-10 CP020 = 1	SCB-10 CP021 = 2	SCB-10 CP023 = 0	SCB-10 CP022 = 0	SCB-10 CP024 = 0
(1) Parametry do skonfigurowania: Parametry są oddzielone dla każdej płytki elektronicznej i muszą być skonfigurowane na tej konkretnej płycie.							

Tab.24 Lista parametrów







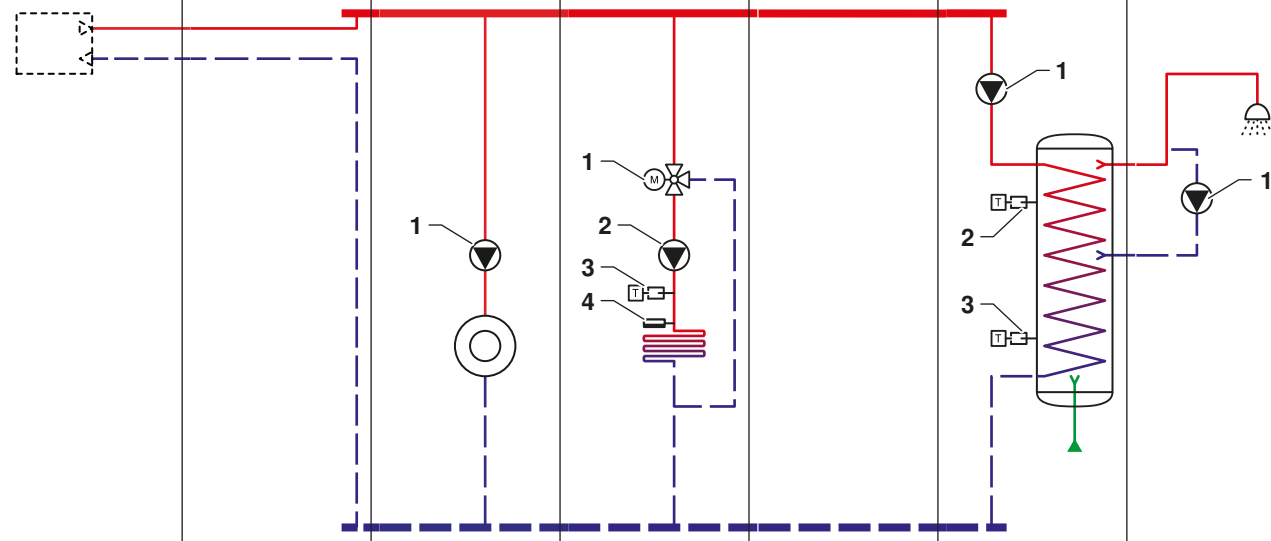



Kod	Tekst wyświetlacza	Ścieżka dostępu do menu	Ustawić na
CP020	Zone Function	☰ > Installation Setup > SCB-10 > CIRCA 1 > Parameters, counters, signals > Parameters	1 = Bezpośredni
CP021	Zone Function	☰ > Installation Setup > SCB-10 > CIRCB 1 > Parameters, counters, signals > Parameters	2 = Obieg mieszczowy
CP023	Zone Function	☰ > Installation Setup > SCB-10 > CIRCC 1 > Parameters, counters, signals > Parameters	0 = Wył.
CP022	Zone Function	☰ > Installation Setup > SCB-10 > DHW 1 > Parameters, counters, signals > Parameters	0 = Wył.
CP024	Zone Function	☰ > Installation Setup > SCB-10 > AUX 1 > Parameters, counters, signals > Parameters	0 = Wył.

### 3.4.5 Przykład instalacji H-00-01-01-12-00-02-01



Tab.25 Schemat hydrauliczny

	Generator	Połączenie	CircA	CircB	CircC	C.w.u.	AUX
H	00 <sup>(1)</sup>	01 <sup>(2)</sup>	01 <sup>(3)</sup>	12 <sup>(4)</sup>	00 <sup>(5)</sup>	02 <sup>(6)</sup>	01 <sup>(7)</sup>
	 AD-3001435-01						
							
	AD-3001981-01	AD-3001475-01	AD-3001464-02	AD-3001478-01	AD-3001436-01	AD-3001433-01	AD-3001434-01
<p>(1) 00: Generator nieznan / nieokreślony                  (2) 01: Połączenie bezpośrednie                  (3) 01: Obieg bezpośredni                  (4) 12: Ogrzewanie podłogowe (mieszanie)                  (5) 00: Puste (brak strefy)                  (6) 02: Zasobnik ciepłej wody użytkowej z dwoma czujnikami i pompą                  (7) 01: Obieg cyrkulacji ciepłej wody użytkowej (z pompą)</p>							

Tab.26 Połączenia elektryczne do wykonania na SCB-10, AD249

	Generator	Połączenie	CircA	CircB	CircC	C.w.u.	AUX
A	SCB-10 						
1			SCB-10 	SCB-10 		SCB-10 	AD249 
2				SCB-10 		SCB-10 	
3				SCB-10 		SCB-10 	
4				SCB-10 			

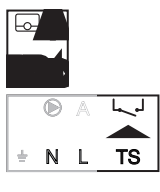
Tab.27 Połączenia elektryczne do zmostkowania na SCB-10, AD249

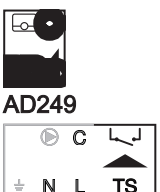
	Generator	Połączenie	CircA	CircB	CircC	C.w.u.	AUX
B (1)  U			<b>SCB-10</b> 	<b>SCB-10</b> 	<b>SCB-10</b> <b>AD249</b> 		
(1) Mostek: Wymienione złącza muszą być zmostkowane. Część mostków jest już zamontowana fabrycznie, niektóre trzeba dopasować do tego konkretnego przykładu instalacji.							

Tab.28 Parametry do skonfigurowania

	Generator	Połączenie	CircA	CircB	CircC	C.w.u.	AUX
 (1)			<b>SCB-10</b> CP020 = 1	<b>SCB-10</b> CP021 = 2	<b>SCB-10</b> CP023 = 0	<b>SCB-10</b> CP022 = 10 EP037 = 2	<b>SCB-10</b> CP024 = 0 CP294 = 8
(1) Parametry do skonfigurowania: Parametry są oddzielone dla każdej płytki elektronicznej i muszą być skonfigurowane na tej konkretnej płytce.							

Tab.29 Lista parametrów





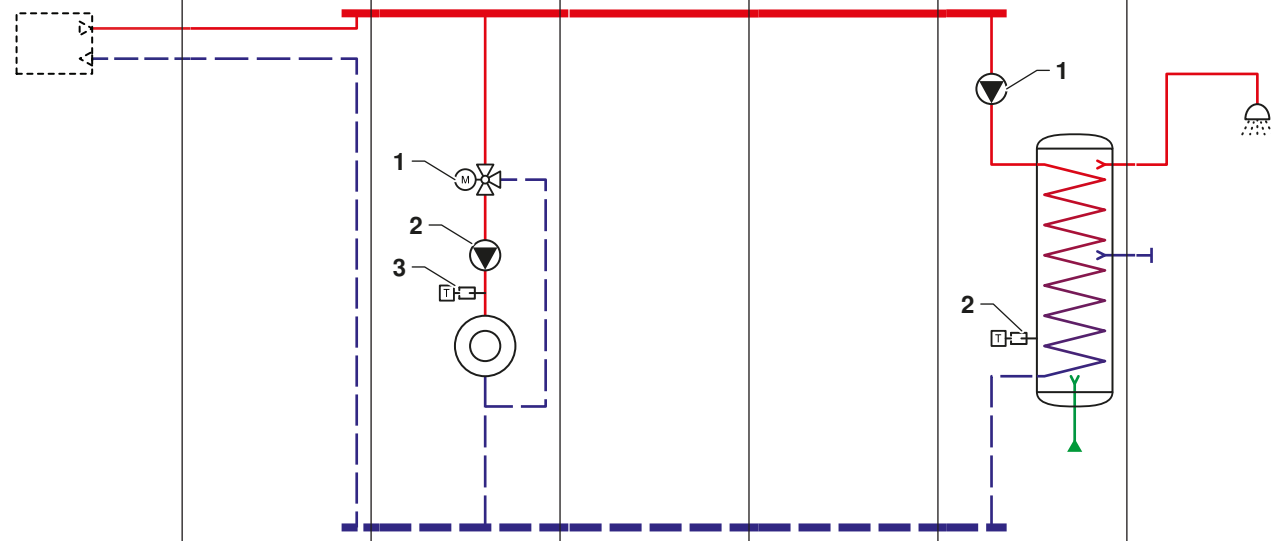

Kod	Tekst wyświetlacza	Ścieżka dostępu do menu	Ustawić na
CP020	Zone Function	☰ > Installation Setup > <b>SCB-10</b> > <b>CIRCA 1</b> > Parameters, counters, signals > Parameters	1 = Bezpośredni
CP021	Zone Function	☰ > Installation Setup > <b>SCB-10</b> > <b>CIRCB 1</b> > Parameters, counters, signals > Parameters	2 = Obieg mieszczowy
CP023	Zone Function	☰ > Installation Setup > <b>SCB-10</b> > <b>CIRCC 1</b> > Parameters, counters, signals > Parameters	0 = Wyl.
CP022	Zone Function	☰ > Installation Setup > <b>SCB-10</b> > <b>DHW 1</b> > Parameters, counters, signals > Parameters	10 = C.w.u. warstwowo
EP037	Sensor input config	☰ > Installation Setup > <b>SCB-10</b> > <b>Analogue input</b> > Parameters, counters, signals > Adv. Parameters	2 = Górna część zasobnika c.w.u.
CP024	Zone Function	☰ > Installation Setup > <b>SCB-10</b> > <b>AUX 1</b> > Parameters, counters, signals > Parameters	0 = Wyl.
CP294	ConfigZonePump-Out	☰ > Installation Setup > <b>SCB-10</b> > <b>AUX 1</b> > Parameters, counters, signals > Parameters	8 = Obieg cyrkulacji c.w.u.

3.4.6 Przykład instalacji H-00-01-02-00-00-01-02



Tab.30 Schemat hydrauliczny

	Generator	Połączenie	CircA	CircB	CircC	C.w.u.	AUX
H	00 <sup>(1)</sup>	01 <sup>(2)</sup>	02 <sup>(3)</sup>	00 <sup>(4)</sup>	00 <sup>(5)</sup>	01 <sup>(6)</sup>	02 <sup>(7)</sup>
	 AD-3001435-01						
							
	AD-3001981-01	AD-3001475-01	AD-3001432-01	AD-3001436-01	AD-3001436-01	AD-3001538-01	AD-3001486-01
<p>(1) 00: Generator nieznan / nieokreślony                  (2) 01: Połączenie bezpośrednie                  (3) 02: Obieg mieszczowy                  (4) 00: Puste (brak strefy)                  (5) 00: Puste (brak strefy)                  (6) 01: Zasobnik ciepłej wody użytkowej z jednym czujnikiem i pompą                  (7) 02: Ciepła woda użytkowa (bez pompy)</p>							

Tab.31 Połączenia elektryczne do wykonania na SCB-10

	Generator	Połączenie	CircA	CircB	CircC	C.w.u.	AUX
A	SCB-10 						
1			SCB-10 			SCB-10 	
2			SCB-10 			SCB-10 	
3			SCB-10 				

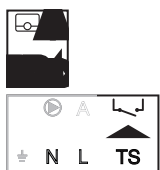
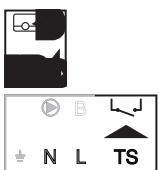
Tab.32 Połączenia elektryczne do zmostkowania na SCB-10

	Generator	Połączenie	CircA	CircB	CircC	C.w.u.	AUX
B (1)  U			SCB-10 	SCB-10 	SCB-10 		
(1) Mostek: Wymienione złącza muszą być zmostkowane. Część mostków jest już zamontowana fabrycznie, niektóre trzeba dopasować do tego konkretnego przykładu instalacji.							

Tab.33 Parametry do skonfigurowania

	Generator	Połączenie	CircA	CircB	CircC	C.w.u.	AUX
 (1)			SCB-10 CP020 = 2	SCB-10 CP021 = 0	SCB-10 CP023 = 0	SCB-10 CP022 = 6	SCB-10 CP024 = 0
(1) Parametry do skonfigurowania: Parametry są oddzielone dla każdej płytki elektronicznej i muszą być skonfigurowane na tej konkretnej płytce.							

Tab.34 Lista parametrów











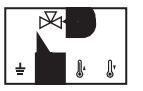

Kod	Tekst wyświetlacza	Ścieżka dostępu do menu	Ustawić na
CP020	Zone Function	☰ > Installation Setup > SCB-10 > CIRCA 1 > Parameters, counters, signals > Parameters	2 = Obieg mieszaczowy
CP021	Zone Function	☰ > Installation Setup > SCB-10 > CIRCB 1 > Parameters, counters, signals > Parameters	0 = Wył.
CP023	Zone Function	☰ > Installation Setup > SCB-10 > CIRCC 1 > Parameters, counters, signals > Parameters	0 = Wył.
CP022	Zone Function	☰ > Installation Setup > SCB-10 > DHW 1 > Parameters, counters, signals > Parameters	6 = Zasobnik c.w.u.
CP024	Zone Function	☰ > Installation Setup > SCB-10 > AUX 1 > Parameters, counters, signals > Parameters	0 = Wył.

3.4.7 Przykład instalacji H-00-01-05-12-03-02-01

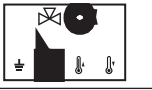

Tab.35 Schemat hydrauliczny

	Generator	Połączenie	CircA	CircB	CircC	C.w.u.	AUX
H	00 <sup>(1)</sup>	01 <sup>(2)</sup>	05 <sup>(3)</sup>	12 <sup>(4)</sup>	03 <sup>(5)</sup>	02 <sup>(6)</sup>	01 <sup>(7)</sup>
	 AD-3001435-01						
	AD-3001981-01	AD-3001475-01	AD-3001471-01	AD-3001478-01	AD-3001477-01	AD-3001433-01	AD-3001434-01
<p>(1) 00: Generator nieznan / nieokreślony                  (2) 01: Połączenie bezpośrednie                  (3) 05: Wentylokonwektor (bezpośredni)                  (4) 12: Ogrzewanie podłogowe (mieszanie)                  (5) 03: Basen (bezpośredni)                  (6) 02: Zasobnik ciepłej wody użytkowej z dwoma czujnikami i pompą                  (7) 01: Obieg Cyrkulacji ciepłej wody użytkowej (z pompą)</p>							

Tab.36 Połączenia elektryczne do wykonania na SCB-10, AD249

	Generator	Połączenie	CircA	CircB	CircC	C.w.u.	AUX
A	SCB-10 						
1			SCB-10 	SCB-10 	AD249 	SCB-10 	AD249 
2				SCB-10 	AD249 	SCB-10 	
3				SCB-10 	SCB-10 	SCB-10 	
4				SCB-10 			

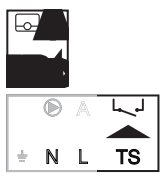
Tab.37 Połączenia elektryczne do zmostkowania na SCB-10, AD249

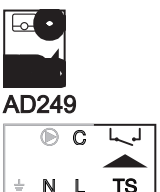
	Generator	Połączenie	CircA	CircB	CircC	C.w.u.	AUX
<b>B</b> (1) 			<b>SCB-10</b> 	<b>SCB-10</b> 	<b>SCB-10</b> <b>AD249</b> 		
(1) Mostek: Wymienione złącza muszą być zmostkowane. Część mostków jest już zamontowana fabrycznie, niektóre trzeba dopasować do tego konkretnego przykładu instalacji.							

Tab.38 Parametry do skonfigurowania

	Generator	Połączenie	CircA	CircB	CircC	C.w.u.	AUX
 (1)			<b>SCB-10</b> CP020 = 5	<b>SCB-10</b> CP021 = 2	<b>SCB-10</b> CP023 = 3	<b>SCB-10</b> CP022 = 10 EP037 = 2	<b>SCB-10</b> CP024 = 0 CP294 = 8
(1) Parametry do skonfigurowania: Parametry są oddzielone dla każdej płytki elektronicznej i muszą być skonfigurowane na tej konkretnej płytce.							

Tab.39 Lista parametrów

Kod	Tekst wyświetlacza	Ścieżka dostępu do menu	Ustawić na
CP020	Zone Function	☰ > Installation Setup > <b>SCB-10</b> > <b>CIRCA 1</b> > Parameters, counters, signals > Parameters	5 = Wentylokonwektor
CP021	Zone Function	☰ > Installation Setup > <b>SCB-10</b> > <b>CIRCB 1</b> > Parameters, counters, signals > Parameters	2 = Obieg mieszczowy
CP023	Zone Function	☰ > Installation Setup > <b>SCB-10</b> > <b>CIRCC 1</b> > Parameters, counters, signals > Parameters	3 = Basen
CP022	Zone Function	☰ > Installation Setup > <b>SCB-10</b> > <b>DHW 1</b> > Parameters, counters, signals > Parameters	10 = C.w.u. warstwowo
EP037	Sensor input config	☰ > Installation Setup > <b>SCB-10</b> > <b>Analogue input</b> > Parameters, counters, signals > Adv. Parameters	2 = Górna część zasobnika c.w.u.
CP024	Zone Function	☰ > Installation Setup > <b>SCB-10</b> > <b>AUX 1</b> > Parameters, counters, signals > Parameters	0 = Wył.
CP294	ConfigZonePump-Out	☰ > Installation Setup > <b>SCB-10</b> > <b>AUX 1</b> > Parameters, counters, signals > Parameters	8 = Obieg cyrkulacji c.w.u.

### 3.4.8 Przykład instalacji H-00-05-02-12-02-01-01



Tab.40 Schemat hydrauliczny

	Generator	Połączenie	CircA	CircB	CircC	C.w.u.	AUX
H	00 <sup>(1)</sup>	05 <sup>(2)</sup>	02 <sup>(3)</sup>	12 <sup>(4)</sup>	02 <sup>(5)</sup>	01 <sup>(6)</sup>	01 <sup>(7)</sup>
	AD-3001981-01	AD-3001472-01	AD-3001432-01	AD-3001478-01	AD-3001432-01	AD-3001538-01	AD-3001434-01
	<p>(1) 00: Generator nieznan / nieokreślony                  (2) 05: Zasobnik buforowy z dwoma czujnikami                  (3) 02: Obieg mieszaczowy                  (4) 12: Ogrzewanie podłogowe (mieszanie)                  (5) 02: Obieg mieszaczowy                  (6) 01: Zasobnik ciepłej wody użytkowej z jednym czujnikiem i pompą                  (7) 01: Obieg Cyrkulacji ciepłej wody użytkowej (z pompą)</p>						

Tab.41 Połączenia elektryczne do wykonania na SCB-10, AD249

	Generator	Połączenie	CircA	CircB	CircC	C.w.u.	AUX
A	SCB-10 						
1		SCB-10 	SCB-10 	SCB-10 	AD249 	SCB-10 	AD249 
2		SCB-10 	SCB-10 	SCB-10 	AD249 	SCB-10 	
3			SCB-10 	SCB-10 	SCB-10 		
4				SCB-10 			

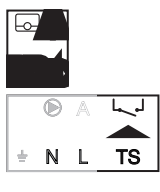
Tab.42 Połączenia elektryczne do zmostkowania na SCB-10, AD249

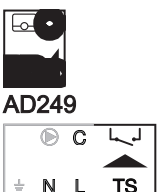
	Generator	Połączenie	CircA	CircB	CircC	C.w.u.	AUX
B (1) 			<b>SCB-10</b> 	<b>SCB-10</b> 	<b>SCB-10</b> <b>AD249</b> 		
(1) Mostek: Wymienione złącza muszą być zmostkowane. Część mostków jest już zamontowana fabrycznie, niektóre trzeba dopasować do tego konkretnego przykładu instalacji.							

Tab.43 Parametry do skonfigurowania

	Generator	Połączenie	CircA	CircB	CircC	C.w.u.	AUX
 (1)		<b>SCB-10</b> BP001 = 2	<b>SCB-10</b> CP020 = 2	<b>SCB-10</b> CP021 = 2	<b>SCB-10</b> CP023 = 2	<b>SCB-10</b> CP022 = 6	<b>SCB-10</b> CP024 = 0 CP294 = 8
(1) Parametry do skonfigurowania: Parametry są oddzielone dla każdej płytki elektronicznej i muszą być skonfigurowane na tej konkretnej płytce.							

Tab.44 Lista parametrów







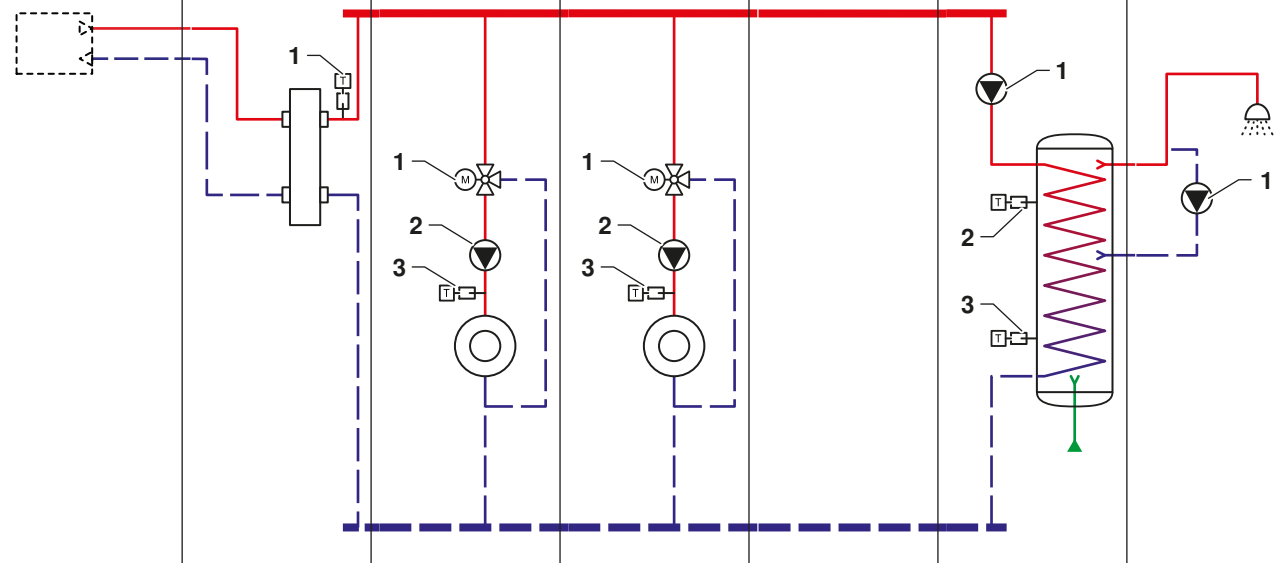





Kod	Tekst wyświetlacza	Ścieżka dostępu do menu	Ustawić na
BP001	Type Buffer Tank	☰ > Installation Setup > <b>SCB-10</b> > <b>Disabled buffer tank</b> > Parameters, counters, signals > Parameters	2 = Dwa czujniki
CP020	Zone Function	☰ > Installation Setup > <b>SCB-10</b> > <b>CIRCA 1</b> > Parameters, counters, signals > Parameters	2 = Obieg mieszaczowy
CP021	Zone Function strefy	☰ > Installation Setup > <b>SCB-10</b> > <b>CIRCB 1</b> > Parameters, counters, signals > Parameters	2 = Obieg mieszaczowy
CP023	Zone Function	☰ > Installation Setup > <b>SCB-10</b> > <b>CIRCC 1</b> > Parameters, counters, signals > Parameters	2 = Obieg mieszaczowy
CP022	Zone Function	☰ > Installation Setup > <b>SCB-10</b> > <b>DHW 1</b> > Parameters, counters, signals > Parameters	6 = Zasobnik c.w.u.
CP024	Zone Function	☰ > Installation Setup > <b>SCB-10</b> > <b>AUX 1</b> > Parameters, counters, signals > Parameters	0 = Wyl.
CP294	ConfigZonePump-Out	☰ > Installation Setup > <b>SCB-10</b> > <b>AUX 1</b> > Parameters, counters, signals > Parameters	8 = Obieg cyrkulacji c.w.u.

### 3.4.9 Przykład instalacji H-00-08-02-02-00-02-01

Tab.45 Schemat hydrauliczny

	Generator	Połączenie	CircA	CircB	CircC	C.w.u.	AUX
H	00 <sup>(1)</sup>	08 <sup>(2)</sup>	02 <sup>(3)</sup>	02 <sup>(4)</sup>	00 <sup>(5)</sup>	02 <sup>(6)</sup>	01 <sup>(7)</sup>
	 AD-3001435-01						
							
	AD-3001981-01	AD-3001462-02	AD-3001432-01	AD-3001432-01	AD-3001436-01	AD-3001433-01	AD-3001434-01
<p>(1) 00: Generator niezany / nieokreślony                  (2) 08: Sprzęgło hydrauliczne z czujnikiem Tflow                  (3) 02: Obieg mieszaczowy                  (4) 02: Obieg mieszaczowy                  (5) 00: Puste (brak strefy)                  (6) 02: Zasobnik ciepłej wody użytkowej z dwoma czujnikami i pompą                  (7) 01: Obieg Cyrkulacji ciepłej wody użytkowej (z pompą)</p>							

Tab.46 Połączenia elektryczne do wykonania na wiązce przewodów, SCB-10, AD249

	Generator	Połączenie	CircA	CircB	CircC	C.w.u.	AUX
A	SCB-10 						
1		SCB-10 	SCB-10 	SCB-10 		SCB-10 	AD249 
2			SCB-10 	SCB-10 		SCB-10 	
3			SCB-10 	SCB-10 		SCB-10 	

Tab.47 Połączenia elektryczne do zmostkowania na SCB-10, AD249

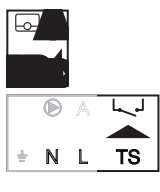
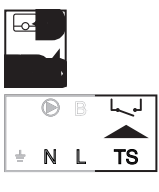
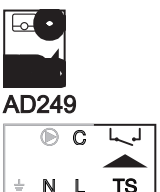
	Generator	Połączenie	CircA	CircB	CircC	C.w.u.	AUX
B (1)  U			<b>SCB-10</b> 	<b>SCB-10</b> 	<b>SCB-10</b> <b>AD249</b> 		
(1) Mostek: Wymienione złącza muszą być zmostkowane. Część mostków jest już zamontowana fabrycznie, niektóre trzeba dopasować do tego konkretnego przykładu instalacji.							

Tab.48 Parametry do skonfigurowania

	Generator	Połączenie	CircA	CircB	CircC	C.w.u.	AUX
 (1)		<b>SCB-10</b> AP083 = 1	<b>SCB-10</b> CP020 = 2	<b>SCB-10</b> CP021 = 2	<b>SCB-10</b> CP023 = 0	<b>SCB-10</b> CP022 = 10 EP037 = 2	<b>SCB-10</b> CP024 = 0 CP294 = 8
(1) Parametry do skonfigurowania: Parametry są oddzielone dla każdej płytki elektronicznej i muszą być skonfigurowane na tej konkretnej płytce.							

Tab.49 Lista parametrów













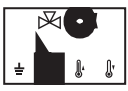

Kod	Tekst wyświetlacza	Ścieżka dostępu do menu	Ustawić na
CP020	Zone Function	☰ > Installation Setup > <b>SCB-10</b> > <b>CIRCA 1</b> > Parameters, counters, signals > Parameters	2 = Obieg mieszaczowy
CP021	Zone Function	☰ > Installation Setup > <b>SCB-10</b> > <b>CIRCB 1</b> > Parameters, counters, signals > Parameters	2 = Obieg mieszaczowy
CP023	Zone Function	☰ > Installation Setup > <b>SCB-10</b> > <b>CIRCC 1</b> > Parameters, counters, signals > Parameters	0 = Wył.
CP022	Zone Function	☰ > Installation Setup > <b>SCB-10</b> > <b>DHW 1</b> > Parameters, counters, signals > Parameters	10 = C.w.u. warstwowo
EP037	Sensor input config	☰ > Installation Setup > <b>SCB-10</b> > <b>Analogue input</b> > Parameters, counters, signals > Adv. Parameters	2 = Górna część zasobnika c.w.u.
CP024	Zone Function	☰ > Installation Setup > <b>SCB-10</b> > <b>AUX 1</b> > Parameters, counters, signals > Parameters	0 = Wył.
CP294	ConfigZonePump-Out	☰ > Installation Setup > <b>SCB-10</b> > <b>AUX 1</b> > Parameters, counters, signals > Parameters	8 = Obieg cyrkulacji c.w.u.

### 3.4.10 Przykład instalacji H-00-08-02-02-12-02-01

Tab.50 Schemat hydrauliczny

	Generator	Połączenie	CircA	CircB	CircC	C.w.u.	AUX
H	00 <sup>(1)</sup>	08 <sup>(2)</sup>	02 <sup>(3)</sup>	02 <sup>(4)</sup>	12 <sup>(5)</sup>	02 <sup>(6)</sup>	01 <sup>(7)</sup>
	 AD-3001435-01						
	AD-3001981-01	AD-3001462-02	AD-3001432-01	AD-3001432-01	AD-3001432-01	AD-3001433-01	AD-3001434-01
	<p>(1) 12: Kaskada dwóch kotłów z pierwotnym obiegiem grzewczym (pompa zewnętrzna)                  (2) 08: Sprzęgło hydrauliczne z czujnikiem Tflow                  (3) 02: Obieg mieszaczowy                  (4) 02: Obieg mieszaczowy                  (5) 12: Ogrzewanie podłogowe (mieszanie)                  (6) 02: Zasobnik ciepłej wody użytkowej z dwoma czujnikami i pompą                  (7) 01: Obieg cyrkulacji ciepłej wody użytkowej (z pompą)</p>						

Tab.51 Połączenia elektryczne do wykonania na SCB-10, AD249

	Generator	Połączenie	CircA	CircB	CircC	C.w.u.	AUX
A	SCB-10 						
1		SCB-10 	SCB-10 	SCB-10 	AD249 	SCB-10 	AD249 
2			SCB-10 	SCB-10 	AD249 	SCB-10 	
3			SCB-10 	SCB-10 	SCB-10 	SCB-10 	

Tab.52 Połączenia elektryczne do zmostkowania na SCB-10, AD249

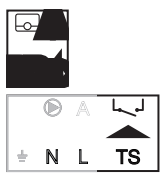
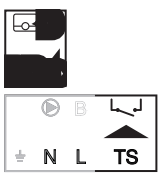
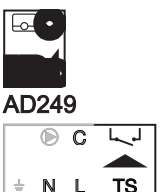
	Generator	Połączenie	CircA	CircB	CircC	C.w.u.	AUX
B (1)  U			<b>SCB-10</b> 	<b>SCB-10</b> 	<b>SCB-10</b> <b>AD249</b> 		
(1) Mostek: Wymienione złącza muszą być zmostkowane. Część mostków jest już zamontowana fabrycznie, niektóre trzeba dopasować do tego konkretnego przykładu instalacji.							

Tab.53 Parametry do skonfigurowania

	Generator	Połączenie	CircA	CircB	CircC	C.w.u.	AUX
 (1)		<b>SCB-10</b> AP083 = 1	<b>SCB-10</b> CP020 = 2	<b>SCB-10</b> CP020 = 2	<b>SCB-10</b> CP020 = 2	<b>SCB-10</b> CP022 = 10 EP037 = 2	<b>SCB-10</b> CP024 = 0 CP294 = 8
(1) Parametry do skonfigurowania: Parametry są oddzielone dla każdej płytki elektronicznej i muszą być skonfigurowane na tej konkretnej płytce.							

Tab.54 Lista parametrów





Kod	Tekst wyświetlacza	Ścieżka dostępu do menu	Ustawić na
CP020	Zone Function	☰ > Installation Setup > <b>SCB-10</b> > <b>CIRCA 1</b> > Parameters, counters, signals > Parameters	2 = Obieg mieszaczowy
CP021	Zone Function	☰ > Installation Setup > <b>SCB-10</b> > <b>CIRCB 1</b> > Parameters, counters, signals > Parameters	2 = Obieg mieszaczowy
CP023	Zone Function	☰ > Installation Setup > <b>SCB-10</b> > <b>CIRCC 1</b> > Parameters, counters, signals > Parameters	2 = Obieg mieszaczowy
CP022	Zone Function	☰ > Installation Setup > <b>SCB-10</b> > <b>DHW 1</b> > Parameters, counters, signals > Parameters	10 = C.w.u. warstwowo
EP037	Sensor input config	☰ > Installation Setup > <b>SCB-10</b> > <b>Analogue input</b> > Parameters, counters, signals > Adv. Parameters	2 = Górna część zasobnika c.w.u.
CP024	Zone Function	☰ > Installation Setup > <b>SCB-10</b> > <b>AUX 1</b> > Parameters, counters, signals > Parameters	0 = Wył.
CP294	ConfigZonePump-Out	☰ > Installation Setup > <b>SCB-10</b> > <b>AUX 1</b> > Parameters, counters, signals > Parameters	8 = Obieg cyrkulacji c.w.u.

### 3.4.11 Przykład instalacji H-00-01-01-00-00-01-02



Tab.55 Schemat hydrauliczny

	Generator	Połączenie	CircA	CircB	CircC	C.w.u.	AUX
H	00 <sup>(1)</sup>	01 <sup>(2)</sup>	01 <sup>(3)</sup>	00 <sup>(4)</sup>	00 <sup>(5)</sup>	01 <sup>(6)</sup>	02 <sup>(7)</sup>
	 AD-3001435-01						
	AD-3001981-01	AD-3001475-01	AD-3001464-02	AD-3001436-01	AD-3001436-01	AD-3001538-01	AD-3001486-01
<p>(1) 00: Generator nieznan / nieokreślony                  (2) 01: Połączenie bezpośrednie                  (3) 01: Obieg bezpośredni                  (4) 00: Puste (brak strefy)                  (5) 00: Puste (brak strefy)                  (6) 01: Zasobnik ciepłej wody użytkowej z jednym czujnikiem i pompą                  (7) 02: Ciepła woda użytkowa (bez pompy)</p>							

Tab.56 Połączenia elektryczne do wykonania na SCB-10

	Generator	Połączenie	CircA	CircB	CircC	C.w.u.	AUX
A	SCB-10 						
1			SCB-10 			SCB-10 	
2						SCB-10 	

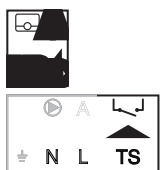
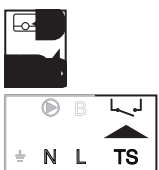
Tab.57 Połączenia elektryczne do zmostkowania na SCB-10

	Generator	Połączenie	CircA	CircB	CircC	C.w.u.	AUX
B (1) 			SCB-10 	SCB-10 	SCB-10 		
(1) Mostek: Wymienione złącza muszą być zmostkowane. Część mostków jest już zamontowana fabrycznie, niektóre trzeba dopasować do tego konkretnego przykładu instalacji.							

Tab.58 Parametry do skonfigurowania

	Generator	Połączenie	CircA	CircB	CircC	C.w.u.	AUX
 (1)			SCB-10 CP020 = 1	SCB-10 CP021 = 0	SCB-10 CP023 = 0	SCB-10 CP022 = 6	SCB-10 CP024 = 0
(1) Parametry do skonfigurowania: Parametry są oddzielone dla każdej płytki elektronicznej i muszą być skonfigurowane na tej konkretnej płytce.							

Tab.59 Lista parametrów

Kod	Tekst wyświetlacza	Ścieżka dostępu do menu	Ustawić na
CP020	Zone Function	≡ > Installation Setup > SCB-10 > CIRCA 1 > Parameters, counters, signals > Parameters	1 = Bezpośredni
CP021	Zone Function	≡ > Installation Setup > SCB-10 > CIRCB 1 > Parameters, counters, signals > Parameters	0 = Wył.
CP023	Zone Function	≡ > Installation Setup > SCB-10 > CIRCC 1 > Parameters, counters, signals > Parameters	0 = Wył.
CP022	Zone Function	≡ > Installation Setup > SCB-10 > DHW 1 > Parameters, counters, signals > Parameters	6 = Zasobnik c.w.u.
CP024	Zone Function	≡ > Installation Setup > SCB-10 > AUX 1 > Parameters, counters, signals > Parameters	0 = Wył.

## 4 Instalacja

### 4.1 Podłączenia elektryczne

#### 4.1.1 Podłączenie pompy ciepłej wody użytkowej (c.w.u.)

Podłączenie pompy ciepłej wody użytkowej (c.w.u.). Maksymalny pobór mocy wynosi 300 VA.

Rys.25 Złącze pompy c.w.u.

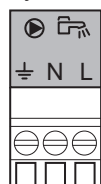

AD-4000123-01

Pompę należy podłączyć w następujący sposób:

-  Uziemie
- N** Neutralny
- L** Faza

#### 4.1.2 Podłączenie zaworu mieszającego

Podłączenie zaworu mieszającego (230 VAC) dla każdej strefy (grupy).

Rys.26 Złącza zaworu mieszającego

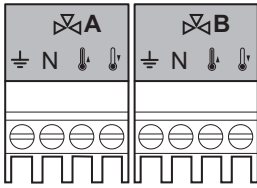

AD-4000002-01

Zawór mieszający należy podłączyć w następujący sposób:

- Uziemienie
- N** Neutralny
- Otwarty
- Zamknięty

#### 4.1.3 Podłączenie pompy z termostatem zabezpieczającym

Podłączenie pompy z termostatem zabezpieczającym, np. dla ogrzewania podłogowego. Maksymalny pobór mocy przez pompę wynosi 300 VA.

Rys.27 Pompa ze złączem termostatu zabezpieczającego

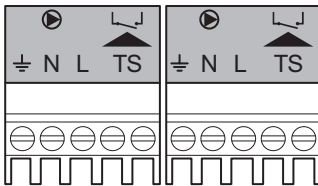

AD-4000001-02

Pompę i termostat zabezpieczający należy podłączyć w następujący sposób:

- Uziemienie
- N** Neutralny
- L** Faza
- TS** Termostat zabezpieczający (należy usunąć mostek)

#### 4.1.4 Podłączenie czujnika zewnętrznego

Rys.28 Czujnik zewnętrzny

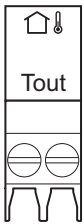

AD-4000006-03

Czujnik zewnętrzny można podłączyć do zacisku Tout złącza.

W przypadku termostatu zał/wył, kocioł będzie regulował temperaturę za pomocą wartości zadanej z wewnętrznej krzywej grzewczej.

#### 4.1.5 Podłączenie złącza telefonicznego

Złącze telefoniczne można wykorzystać do podłączenia urządzenia zdalnego sterowania, wejścia analogowego 0-10 V lub jako wyjście stanu.

Sygnal 0-10 V steruje temperaturą zasilania kotła w sposób liniowy. Sterowanie to moduluje na podstawie temperatury zasilania. Moc zmienia się między wartością minimalną a maksymalną na podstawie wartości zadanej temperatury zasilania obliczonej przez regulator.

Rys.29 Złącze telefoniczne

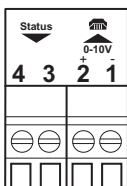

AD-4000004-02

Złącze telefoniczne należy podłączyć w następujący sposób:

- 1 + 2** 0–10 V / wejście stanu
- 3 + 4** wyjście stanu

#### 4.1.6 Podłączenie termostatów pokojowych dla poszczególnych stref

Rys.30 Złącza R-bus

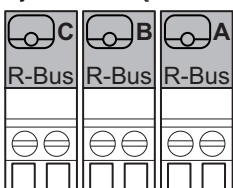

AD-4000003-01

Płytkę SCB-10 posiada trzy złącza **R-Bus**. Można ich użyć do podłączenia termostatów pokojowych w każdej strefie. Złącza **R-Bus** są powiązane z innymi specyficznymi dla danej strefy złączami na SCB-10. Złącze **R-Bus** obsługuje następujące typy:

- Termostat **R-Bus**
- Termostat **OpenTherm**
- Termostat **OpenTherm Smart Power**
- Termostat **Zał/Wył**

Oprogramowanie rozpoznaje, jaki typ termostatu jest podłączony

#### 4.1.7 Podłączenie czujników systemowych

Rys.31 Złącza czujników systemowych

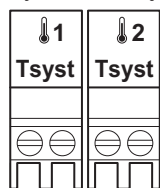

AD-4000008-02

Podłączenie czujników systemowych (NTC 10k Ohm/25°C) dla obiegów (stref).

#### 4.1.8 Podłączenie czujnika ciepłej wody użytkowej (c.w.u.)

Rys.32 Czujnik c.w.u.

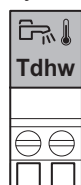

AD-4000009-02

Podłączenie czujnika ciepłej wody użytkowej (c.w.u.) (NTC 10k Ohm/25°C).

#### 4.1.9 Podłączenie kontaktowych czujników temperatury

Rys.33 Złącza kontaktowego czujnika temperatury

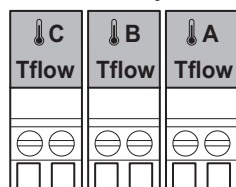

AD-4000007-02

Podłączenie kontaktowych czujników temperatury (NTC 10k Ohm/25°C) dla zasilania układu, temperatury c.w.u. lub stref (grup).

#### 4.1.10 Podłączenie anody zasobnika podgrzewacza

Rys.34 Złącze anody

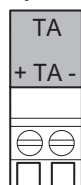

AD-4000005-02

Podłączenie anody TAS (Titan Active System) dla zasobnika podgrzewacza. Anodę należy podłączyć w następujący sposób:

- + Podłączenie na zasobniku podgrzewacza
- Połączenie na anodzie



#### Przeostoga

Jeżeli zasobnik podgrzewacza nie jest wyposażony w anodę TAS, należy podłączyć anodę symulacyjną (= wyposażenie dodatkowe).

## 5 Ustawienia

### 5.1 Wprowadzenie do kodów parametrów

Rys.35 Kod na HMI T-control

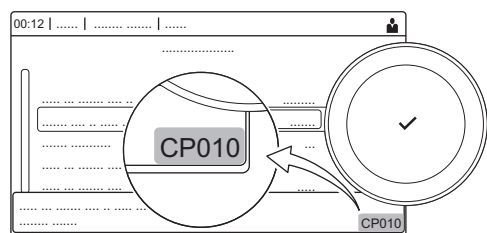

AD-3001373-02

Układ sterowania korzysta z zaawansowanego systemu kategoryzacji parametrów, pomiarów i liczników. Znajomość logiki kryjącej się za tymi kodami ułatwia ich identyfikację. Kod składa się z dwóch liter i trzech cyfr.

Rys.36 Pierwsza litera

# CP010

AD-3001375-01

Pierwsza litera oznacza kategorię, do której odnosi się kod.

- A** Urządzenie: Urządzenie
- B** Bufor: Zasobnik ciepłej wody
- C** Obieg: Strefa

**E** Zewnętrzne: Opcje zewnętrzne  
**N** Sieć: Kaskada

Rys.37 Druga litera

**CP010**  
 AD-3001376-01

Druga litera oznacza typ.

**P** Parametr: Parametry  
**C** Licznik: Liczniki  
**M** Pomiar: Sygnały

Rys.38 Numer

**CP010**  
 AD-3001377-01

Numer jest zawsze trzycyfrowy. W niektórych przypadkach ostatnia z tych trzech cyfr odnosi się do strefy.

## 5.2 Parametry płytki elektronicznej rozszerzeń SCB-10

We wszystkich tabelach podano fabryczne ustawienia parametrów.



### Ważne

W tabelach podano również parametry, które mają zastosowanie tylko wtedy, gdy kocioł jest połączony z innym wyposażeniem.

Tab.60 Nawigacja dla poziomego podstawowego instalatora

Poziom	Ścieżka dostępu do menu
Podstawowy instalatora	☰ > Installation Setup > SCB-10 > Submenu (1) > Parameters, counters, signals > Parameters
(1) Prawidłową nawigację można znaleźć w kolumnie "Menu podrzędne" w poniższej tabeli. Parametry są pogrupowane według określonych funkcji.	

Tab.61 Ustawienia fabryczne na poziomie podstawowym instalatora

Kod	Tekst wyświetlacza	Opis	Zakres regulacji	Menu podrzędne	Ustawienia domyślne
AP074	Force summer mode	Ogrzewanie zostaje wyłączone. Ciepła woda użytkowa jest nadal zapewniona. Wymuszenie trybu letniego	0 = Wył. 1 = Zał.	Temperatura zewnętrzna	0
CP010 CP011 CP012 CP013 CP014	Tflow setpoint zone	Wartość zadana temperatury zasilania w strefie, używana, gdy w strefie ustawiono stałą wartość zadaną zasilania.	7 - 95 °C	CIRCA 1 CIRCB 1 DHW 1 CIRCC 1 AUX 1	75 40 75 40 75
CP080 CP081 CP082 CP083 CP084 CP085	User T.Room Activity	Temperatura zadana pomieszczenia dla aktywności strefy użytkownika	5 - 30 °C	CIRCA 1	16 20 6 21 22 23
CP086 CP087 CP088 CP089 CP090 CP091	User T.Room Activity	Temperatura zadana pomieszczenia dla aktywności strefy użytkownika	5 - 30 °C	CIRCB 1	16 20 6 21 22 23
CP092 CP093 CP094 CP095 CP096 CP097	User T.Room Activity	Temperatura zadana pomieszczenia dla aktywności strefy użytkownika	5 - 30 °C	DHW 1	16 20 6 21 22 23
CP098 CP099 CP100 CP101 CP102 CP103	User T.Room Activity	Temperatura zadana pomieszczenia dla aktywności strefy użytkownika	5 - 30 °C	CIRCC 1	16 20 6 21 22 23

Kod	Tekst wyświetlacza	Opis	Zakres regulacji	Menu podrzędne	Ustawienia domyślne
CP104 CP105 CP106 CP107 CP108 CP109	User T.Room Activity	Temperatura zadana pomieszczenia dla aktywności strefy użytkownika	5 - 30 °C	AUX 1	16 20 6 21 22 23
CP140 CP141 CP142 CP143 CP144 CP145	RoomCoolTemp- Setpoint	Wartość zadana temperatury chłodzenia pomieszczenia dla danej strefy	20 - 30 °C	CIRCA 1	30 25 25 25 25
CP146 CP147 CP148 CP149 CP150 CP151	RoomCoolTemp- Setpoint	Wartość zadana temperatury chłodzenia pomieszczenia dla danej strefy	20 - 30 °C	CIRCB 1	30 25 25 25 25
CP152 CP153 CP154 CP155 CP156 CP157	RoomCoolTemp- Setpoint	Wartość zadana temperatury chłodzenia pomieszczenia dla danej strefy	20 - 30 °C	DHW 1	30 25 25 25 25
CP158 CP159 CP160 CP161 CP162 CP163	RoomCoolTemp- Setpoint	Wartość zadana temperatury chłodzenia pomieszczenia dla danej strefy	20 - 30 °C	CIRCC 1	30 25 25 25 25
CP164 CP165 CP166 CP167 CP168 CP169	RoomCoolTemp- Setpoint	Wartość zadana temperatury chłodzenia pomieszczenia dla danej strefy	20 - 30 °C	AUX 1	30 25 25 25 25
CP200 CP201 CP202 CP203 CP204	Manu ZoneR- oomTempSet	Ręczne ustawianie wartości zadanej temperatury pomieszczenia dla danej strefy	5 - 30 °C	CIRCA 1 CIRCB 1 DHW 1 CIRCC 1 AUX 1	20 20 20 20 20
CP320 CP321 CP322 CP323 CP324	OperatingZone- Mode	Tryb pracy strefy	0 = Harmonogram 1 = Tryb ręczny 2 = Wył.	CIRCA 1 CIRCB 1 DHW 1 CIRCC 1 AUX 1	0 0 0 0 0
CP350 CP351 CP352 CP353 CP354	ComfortZo- neDHWtemp	Wartość zadana temperatury komfortu ciepłej wody użytkowej dla danej strefy	40 - 80 °C	CIRCA 1 CIRCB 1 DHW 1 CIRCC 1 AUX 1	55 55 55 55 55
CP360 CP361 CP362 CP363 CP364	ReducedZo- neDHWtemp.	Obniżona wartość zadana temperatury ciepłej wody użytkowej dla danej strefy	10 - 60 °C	CIRCA 1 CIRCB 1 DHW 1 CIRCC 1 AUX 1	10 10 10 10 10
CP510 CP511 CP512 CP513 CP514	Temporary Room Setp	Tymczasowa wartość zadana dla pomieszczenia dla danej strefy	5 - 30 °C	CIRCA 1 CIRCB 1 DHW 1 CIRCC 1 AUX 1	20 20 20 20 20

Kod	Tekst wyświetlacza	Opis	Zakres regulacji	Menu podrzędne	Ustawienia domyślne
CP540 CP541 CP542 CP543 CP544	Zone TSwimm-Pool setp	Wartość zadana dla basenu, gdy dana strefa jest skonfigurowana dla basenu	0 - 39 °C	CIRCA 1 CIRCB 1 DHW 1 CIRCC 1 AUX 1	20 20 20 20 20
CP550 CP551 CP552 CP553 CP554	Zone, fire place	Tryb obce ciepło jest aktywny	0 = Wył 1 = Zał.	CIRCA 1 CIRCB 1 DHW 1 CIRCC 1 AUX 1	0 0 0 0 0
CP570 CP571 CP572 CP573 CP574	ZoneTimeProg Select	Program godzinowy dla strefy wybranej przez użytkownika	0 = Program 1 1 = Program 2 2 = Program 3	CIRCA 1 CIRCB 1 DHW 1 CIRCC 1 AUX 1	0 0 0 0 0
CP660 CP661 CP662 CP663 CP664	Icon display zone	Ikona wyboru dla wyświetlenia tej strefy	0 = Brak 1 = Wszystkie 2 = Sypialnia 3 = Salon 4 = Gabinet 5 = Na zewnątrz 6 = Kuchnia 7 = Piwnica 8 = Basen 9 = Zasobnik c.w.u. 10 = Zasobnik c.w.u. elektrycznie 11 = Zasobnik c.w.u. warstwowo 12 = Wewnętrzny zasobnik kotła 13 = Program godzinowy	CIRCA 1 CIRCB 1 DHW 1 CIRCC 1 AUX 1	0 2 9 4 13

Tab.62 Nawigacja na poziomie instalatora

Poziom	Ścieżka dostępu do menu
Instalator	☰ > Installation Setup > SCB-10 > Submenu <sup>(1)</sup> > Parameters, counters, signals > Parameters

(1) Prawidłową nawigację można znaleźć w kolumnie "Menu podrzędne" w poniższej tabeli. Parametry są pogrupowane według określonych funkcji.

Tab.63 Ustawienia fabryczne na poziomie instalatora

Kod	Tekst Wyświetlacza	Opis	Zakres Regulacji	Menu podrzędne	Ustawienia Domyślne
AP056	Outdoor sensor	Aktywacja czujnika zewnętrznego	0 = Brak czujnika zewnętrznego 1 = AF60 2 = QAC34	Outdoor temperature	1
AP073	Summer Winter	Temperatura zewnętrzna: górna granica dla ogrzewania	15 - 30.5 °C	Outdoor temperature	22
AP075	Season cross-over	Odchylenie temperatury od ustawionej górnej granicy temperatury zewnętrznej, przy której generator nie będzie ogrzewał ani chłodził	0 - 10 °C	Outdoor temperature	4
AP079	Building Inertia	Bezwładność budynku użyta do określenia prędkości nagrzewania	0 - 10	Outdoor temperature	3
AP080	Frost min out temp	Temperatura zewnętrzna, poniżej której aktywowana jest ochrona przed zamarzaniem	-30 - 30.5 °C	Outdoor temperature	3
AP083	Enable master func	Aktywacja funkcji master tego urządzenia na magistrali S-Bus w celu sterowania układem	0 = Nie 1 = Tak	Producer Manager Cascade management B	0

Kod	Tekst Wyświetlacza	Opis	Zakres Regulacji	Menu podrzędne	Ustawienia Domyślne
AP091	Outside Sens. Source	Typ podłączenia czujnika zewnętrznego, który ma być użyty	0 = Automatyczny 1 = Czujnik przewodowy 2 = Czujnik bezprzewodowy 3 = Pomiar internetowy 4 = Brak	Outdoor temperature	0
BP001	Type Buffer Tank	Typ zasobnika buforowego	0 = Wył. 1 = Jeden czujnik 2 = Dwa czujniki	Disabled buffer tank Pass.buf.tank 1sens Pass.buf.tank 2sens	0
BP002	Buff Tank HC Strat.	Strategia regulacji ogrzewania i chłodzenia z wykorzystaniem zasobnika buforowego	0 = Stała wartość zadana 1 = Obliczona wartość zadana 2 = Dedykowane nachylenie	Pass.buf.tank 1sens Pass.buf.tank 2sens	0
BP003	Stp Buffertank Heat	Wartość zadana temperatury dla zasobnika buforowego w trybie ogrzewania	5 - 100 °C	Pass.buf.tank 1sens Pass.buf.tank 2sens	70
BP004	Setp Buffertank Cool	Wartość zadana temperatury dla zasobnika buforowego w trybie chłodzenia	5 - 25 °C	Pass.buf.tank 1sens Pass.buf.tank 2sens	18
BP005	Buffer Tank Slope	Nachylenie zasobnika buforowego	0 - 4	Pass.buf.tank 1sens Pass.buf.tank 2sens	1.5
BP013	BufferTankTca-IOffset	Przesunięcie, które należy dodać do obliczonej wartości zadanej zasobnika buforowego.	0 - 20 °C	Pass.buf.tank 1sens Pass.buf.tank 2sens	5
BP014	BufferTank HystStart	Histeresa temperatury określającej początek akumulacji w zasobniku buforowym	1 - 20 °C	Pass.buf.tank 1sens Pass.buf.tank 2sens	6
BP015	Buf.Tank post run	Minimalny czas wybiegu pompy zasobnika buforowego	0 - 20 Min	Pass.buf.tank 1sens Pass.buf.tank 2sens	4
BP019	BufferTank Hyst-Stop	Histeresa temperatury decydująca o zatrzymaniu akumulacji w zasobniku buforowym	-30 - 30 °C	Pass.buf.tank 1sens Pass.buf.tank 2sens	0
CP000 CP001 CP002 CP003 CP004	MaxZoneTFlowSetpoint	Strefa nastawy maksymalnej temperatury zasilania	7 - 95 °C	CIRCA 1 CIRCB 1 DHW 1 CIRCC 1 AUX 1	90 50 95 50 95
CP020 CP021 CP022 CP023 CP024	Zone Function	Funkcjonalność strefy	0 = Wył. 1 = Bezpośredni 2 = Obieg mieszaczowy 3 = Basen 4 = Wysoka temperatura 5 = Wentylokonwektor 6 = Zasobnik c.w.u. 7 = C.w.u. wytwarzana elektrycznie 8 = Program godzinowy 9 = Ciepło technologiczne 10 = C.w.u. warstwowo 11 = Wewnętrzny zasobnik c.w.u.	CIRCA 1 CIRCB 1 DHW 1 CIRCC 1 AUX 1	1 0 0 0 0

Kod	Tekst Wyświetlacza	Opis	Zakres Regulacji	Menu podrzędne	Ustawienia Domyślne
CP030 CP031 CP032 CP033 CP034	Bandwidth Mix. Valve	Szerokość pasma strefy zaworu mieszającego, w której odbywa się modulacja.	4 - 16 °C	CIRCA 1 CIRCB 1 DHW 1 CIRCC 1 AUX 1	12 12 12 12 12
CP040 CP041 CP042 CP043 CP044	Postrun zone pump	Czas pracy pompy po zakończeniu działania w danej strefie	0 - 20 Min	CIRCA 1 CIRCB 1 DHW 1 CIRCC 1 AUX 1	4 4 4 4 4
CP050 CP051 CP052 CP053 CP054	Mixing Valve shift	Przesunięcie między obliczoną wartością zadaną a wartością zadaną obiegu z zaworem mieszającym	0 - 16 °C	CIRCA 1 CIRCB 1 DHW 1 CIRCC 1 AUX 1	4 4 4 4 4
CP060 CP061 CP062 CP063 CP064	RoomT. Holiday	Pożądana temperatura pomieszczenia w okresie wakacyjnym	5 - 20 °C	CIRCA 1 CIRCB 1 DHW 1 CIRCC 1 AUX 1	6 6 6 6 6
CP070 CP071 CP072 CP073 CP074	MaxReduce- dRoomT.Lim	Maksymalne ograniczenie temperatury pomieszczenia dla obiegu w trybie ograniczonym, które umożliwia przełączenie na tryb komfortu	5 - 30 °C	CIRCA 1 CIRCB 1 DHW 1 CIRCC 1 AUX 1	16 16 16 16 16
CP210 CP211 CP212 CP213 CP214	Zone HCZP Com- fort	Punkt odniesienia temperatury komfortu krzywej grzewczej dla obiegu	15 - 90 °C	CIRCA 1 CIRCB 1 DHW 1 CIRCC 1 AUX 1	15 15 15 15 15
CP220 CP221 CP222 CP223 CP224	Zone HCZP Re- duced	Punkt odniesienia temperatury obniżonej krzywej grzewczej dla obiegu	15 - 90 °C	CIRCA 1 CIRCB 1 DHW 1 CIRCC 1 AUX 1	15 15 15 15 15
CP230 CP231 CP232 CP233 CP234	Zone Heating Curve	Gradient temperatury krzywej grzewczej w danej strefie	0 - 4	CIRCA 1 CIRCB 1 DHW 1 CIRCC 1 AUX 1	1.5 0.7 1.5 0.7 1.5
CP240 CP241 CP242 CP243 CP244	ZoneRoomUni- tInfl	Regulacja wpływu regulatora pokojowego danej strefy	0 - 10	CIRCA 1 CIRCB 1 DHW 1 CIRCC 1 AUX 1	3 3 3 3 3
CP270 CP271 CP272 CP273 CP274	Floor Cool. set- point	Wartość zadana temperatury zasilania chłodzenia dla chłodzenia podłogowego	11 - 23 °C	CIRCA 1 CIRCB 1 DHW 1 CIRCC 1 AUX 1	18 18 18 18 18
CP280 CP281 CP282 CP283 CP284	Fan Cool. set- point	Wartość zadana temperatury zasilania chłodzenia dla wentylokonwektora	7 - 23 °C	CIRCA 1 CIRCB 1 DHW 1 CIRCC 1 AUX 1	10 10 10 10 10
CP340 CP341 CP342 CP343 CP344	TypeReduced- NightMode	Typ obniżonego trybu nocnego, wstrzymanie lub kontynuacja ogrzewania w obiegu	0 = Wstrzymanie zapotrzebowania na ciepło 1 = Kontynuacja zapotrzebowania na ciepło	CIRCA 1 CIRCB 1 DHW 1 CIRCC 1 AUX 1	1 1 1 1 1

Kod	Tekst Wyświetlacza	Opis	Zakres Regulacji	Menu podrzędne	Ustawienia Domyślne
CP370 CP371 CP372 CP373 CP374	Holiday ZoneDHWtemp	Wartość zadana temperatury ciepłej wody użytkowej w okresie wakacyjnym dla danej strefy	10 - 40 °C	CIRCA 1 CIRCB 1 DHW 1 CIRCC 1 AUX 1	10 10 10 10 10
CP380 CP381 CP382 CP383 CP384	Antileg ZoneDHWtemp	Wartość zadana temperatury ciepłej wody użytkowej dla dezynfekcji termicznej dla danej strefy	40 - 80 °C	CIRCA 1 CIRCB 1 DHW 1 CIRCC 1 AUX 1	65 65 65 65 65
CP390 CP391 CP392 CP393 CP394	Start Antileg	Czas rozpoczęcia funkcji dezynfekcji termicznej	0 - 143 GodzinMinut	CIRCA 1 CIRCB 1 DHW 1 CIRCC 1 AUX 1	18 18 18 18 18
CP400 CP401 CP402 CP403 CP404	Zone Dhw anti-leg.	Czas trwania funkcji dezynfekcji termicznej	10 - 600 Min	CIRCA 1 CIRCB 1 DHW 1 CIRCC 1 AUX 1	60 60 60 60 60
CP420 CP421 CP422 CP423 CP424	ZoneDhwHysteresis	Różnica dla uruchomienia produkcji ciepłej wody użytkowej	1 - 60 °C	CIRCA 1 CIRCB 1 DHW 1 CIRCC 1 AUX 1	6 6 6 6 6
CP430 CP431 CP432 CP433 CP434	Optimise DHW Zone	Służy do wymuszania ładowania zasobnika c.w.u. zależnie od temperatury pierwotnej	0 - 1	CIRCA 1 CIRCB 1 DHW 1 CIRCC 1 AUX 1	0 0 0 0 0
CP440 CP441 CP442 CP443 CP444	Release DHW zone	Zapobiega wychłodzeniu zasobnika na początku pracy	0 - 1	CIRCA 1 CIRCB 1 DHW 1 CIRCC 1 AUX 1	0 0 0 0 0
CP460 CP461 CP462 CP463 CP464	DHW Zone Priority	Wybór priorytetu c.w.u. 0:CAŁKOWITY 1:WZGLĘDNY 2:BRAK	0 = Całkowity 1 = Względny 2 = Brak	CIRCA 1 CIRCB 1 DHW 1 CIRCC 1 AUX 1	0 0 0 0 0
CP470 CP471 CP472 CP473 CP474	Zone screed drying	Ustawienie programu osuszania posadzki w danej strefie	0 - 30 Dni	CIRCA 1 CIRCB 1 DHW 1 CIRCC 1 AUX 1	0 0 0 0 0
CP480 CP481 CP482 CP483 CP484	ScreedStartTemp	Ustawienie temperatury początkowej programu osuszania posadzki w danej strefie	20 - 50 °C	CIRCA 1 CIRCB 1 DHW 1 CIRCC 1 AUX 1	20 20 20 20 20
CP490 CP491 CP492 CP493 CP494	ScreedStopTemp	Ustawienie temperatury zakończenia programu osuszania posadzki w danej strefie	20 - 50 °C	CIRCA 1 CIRCB 1 DHW 1 CIRCC 1 AUX 1	20 20 20 20 20
CP500 CP501 CP502 CP503 CP504	Tflow Sensor Enable	Załączanie/wyłączanie czujnika temperatury zasilania w danej strefie	0 = Wył. 1 = Zał.	CIRCA 1 CIRCB 1 DHW 1 CIRCC 1 AUX 1	0 0 0 0 0

Kod	Tekst Wyświetlacza	Opis	Zakres Regulacji	Menu podrzędne	Ustawienia Domyślne
CP560 CP561 CP562 CP563 CP564	ZoneConfigDH- WAntileg	Konfiguracja dezynfekcji termicznej dla ciepłej wody użytkowej dla danej strefy	0 = Wył. 1 = Raz w tygodniu 2 = Codziennie	CIRCA 1 CIRCB 1 DHW 1 CIRCC 1 AUX 1	0 0 0 0 0
CP600 CP601 CP602 CP603 CP604	ProcessHeat Spt zone	Wartość zadana zapotrzebowania na ciepło podczas występowania ciepła technologicznego dla danej strefy	20 - 90 °C	CIRCA 1 CIRCB 1 DHW 1 CIRCC 1 AUX 1	60 60 60 60 60
CP610 CP611 CP612 CP613 CP614	Hys PH on per zone	Histeresa załączona dla ciepła technologicznego dla poszczególnych stref	1 - 15 °C	CIRCA 1 CIRCB 1 DHW 1 CIRCC 1 AUX 1	6 6 6 6 6
CP620 CP621 CP622 CP623 CP624	Hys PH off per zone	Histeresa wyłączona dla ciepła technologicznego dla poszczególnych stref	1 - 15 °C	CIRCA 1 CIRCB 1 DHW 1 CIRCC 1 AUX 1	6 6 6 6 6
CP630 CP631 CP632 CP633 CP634	StartdayAntileg zone	Dzień rozpoczęcia dezynfekcji termicznej w danej strefie	1 = Poniedziałek 2 = Wtorek 3 = Środa 4 = Czwartek 5 = Piątek 6 = Sobota 7 = Niedziela	CIRCA 1 CIRCB 1 DHW 1 CIRCC 1 AUX 1	6 6 6 6 6
CP640 CP641 CP642 CP643 CP644	OTH LogicLev contact	Styk poziomu OpenTherm Logic dla danej strefy	0 = Otwarte 1 = Zamknięte	CIRCA 1 CIRCB 1 DHW 1 CIRCC 1 AUX 1	1 1 1 1 1
CP650 CP651 CP652 CP653 CP654	Cool stop Room T.	Chłodzenie jest wstrzymane, gdy zadana temperatura pomieszczenia jest wyższa od tej wartości.	20 - 30 °C	CIRCA 1 CIRCB 1 DHW 1 CIRCC 1 AUX 1	29 29 29 29 29
CP690 CP691 CP692 CP693 CP694	RevContactOTH cool	Odwrócony styk OpenTherm w trybie chłodzenia dla zapotrzebowania na ciepło dla poszczególnych stref	0 = Nie 1 = Tak	CIRCA 1 CIRCB 1 DHW 1 CIRCC 1 AUX 1	0 0 0 0 0
CP700 CP701 CP702 CP703 CP704	DHW Cal Offset zone	Przesunięcie dla czujnika podgrzewacza dla poszczególnych stref	0 - 30 °C	CIRCA 1 CIRCB 1 DHW 1 CIRCC 1 AUX 1	0 0 0 0 0
CP710 CP711 CP712 CP713 CP714	Zone In- cTFlowStp DHW	Zwiększenie wartości zadanej temperatury pierwotnej dla podgrzewacza c.w.u. w danej strefie	0 - 40 °C	CIRCA 1 CIRCB 1 DHW 1 CIRCC 1 AUX 1	20 20 20 20 20
CP720 CP721 CP722 CP723 CP724	Zone, IncFT Pro- cHeat	Zwiększenie wartości zadanej temperatury pierwotnej dla podgrzewacza ciepła technologicznego w danej strefie	0 - 40 °C	CIRCA 1 CIRCB 1 DHW 1 CIRCC 1 AUX 1	20 20 20 20 20

Kod	Tekst Wyświetlacza	Opis	Zakres Regulacji	Menu podrzędne	Ustawienia Domyślne
CP750 CP751 CP752 CP753 CP754	MaxZone Preheat time	Maksymalny czas wstępnego nagrzewania strefy	0 - 240 Min	CIRCA 1 CIRCB 1 DHW 1 CIRCC 1 AUX 1	0 0 0 0 0
CP760 CP761 CP762 CP763 CP764	Zone DHW TAS enable	Podgrzewacz tej strefy wyposażony jest w anodę Titan Active System.	0 = Nie 1 = Tak	CIRCA 1 CIRCB 1 DHW 1 CIRCC 1 AUX 1	0 0 1 0 0
CP780 CP781 CP782 CP783 CP784	Control strategy	Wybór strategii sterowania dla danej strefy	0 = Automatycznie 1 = W oparciu o temperaturę pokojową 2 = W oparciu o temperaturę zewnętrzną 3 = W oparciu zarówno o temperaturę pokojową jak i o temperaturę zewnętrzną	CIRCA 1 CIRCB 1 DHW 1 CIRCC 1 AUX 1	0 0 0 0 0
EP014	SCB func. 10V PWMin	Wejście PWM 10 V funkcji płyki SCB (Smart Control Board)	0 = Wył. 1 = Regulacja temperatury 2 = Regulacja mocy	0-10 volt input	0
EP018	Status relay func.	Funkcja przekaźnika stanu	0 = Brak działania 1 = Alarm 2 = Alarm odwrócony 3 = Generator zał. 4 = Generator wył. 5 = Zarezerwowany 6 = Zarezerwowany 7 = Zgłoszenie serwisowe 8 = Generator na c.o. 9 = Generator na c.w.u. 10 = Pompa c.o. zał. 11 = Blokowanie lub wyłączenie regulacyjne 12 = Tryb chłodzenia	Status information	11
EP030	Min Setp Temp 0-10V	Ustawia minimalną temperaturę zadaną dla 0-10 V dla inteligentnej płyty sterowania (Smart Control Board)	0 - 100 °C	0-10 volt input	0
EP031	Max Setp Temp 0-10V	Ustawia maksymalną temperaturę zadaną dla 0-10 V dla inteligentnej płyty sterowania (Smart Control Board)	0.5 - 100 °C	0-10 volt input	95
EP032	Min Setp Power 0-10V	Ustawia minimalną wartość zadaną mocy dla 0-10 V dla inteligentnej płyty sterowania (Smart Control Board)	0 - 100 %	0-10 volt input	0
EP033	Max Setp Power 0-10V	Ustawia maksymalną wartość zadaną mocy dla 0-10 V.	5 - 100 %	0-10 volt input	100
EP034	Min Setp Volt 0-10V	Ustawia minimalną wartość zadaną napięcia dla 0-10 V dla inteligentnej płyty sterowania (Smart Control Board)	0 - 10 V	0-10 volt input	0.5
EP035	Max Setp Volt 0-10V	Ustawia maksymalną wartość zadaną napięcia dla 0-10 V	0 - 10 V	0-10 volt input	10
EP046	Digital input config	Ustawia ogólną konfigurację wejścia cyfrowego.	0 = Zatrzymanie ogrzewania + c.w.u. 1 = Zatrzymanie ogrzewania 2 = Zatrzymanie c.w.u. 3 = Wymuszona wartość zadana 4 = Wejście zasobnika buforowego	Digital Input	0
EP056	Logic level Digi In	Ustawia styk poziomu logicznego wejścia cyfrowego płytki SCB	0 = Otwarty 1 = Zamknięty	Digital Input	1
EP066	Req FlowSetp digi In	Żądana wartość zadana zasilania, gdy wejście cyfrowe jest skonfigurowane na ogrzewanie wymuszone	7 - 100 °C	Digital Input	80
EP076	Req PowSetp digi In	Żądana wartość zadana mocy, gdy wejście cyfrowe jest skonfigurowane na wymuszone ogrzewanie	0 - 100 %	Digital Input	100

Kod	Tekst Wyświetlacza	Opis	Zakres Regulacji	Menu podrzędne	Ustawienia Domyślne
NP005	Cascade Permutation	Wybór generatora głównego, „AUTO”: przełączanie kolejności co 7 dni	0 - 127	Cascade management B	0
NP006	Cascade Type	Tworzenie kaskad kotłów poprzez dodawanie ich kolejno lub równolegle, kotły działają jednocześnie	0 = Tradycyjnie 1 = Równolegle	Cascade management B	0
NP007	CascTOutside-HeatParl	Zewnętrzna temperatura rozpoczęcia ogrzewania dla wszystkich etapów w trybie równoległym	-10 - 20 °C	Cascade management B	10
NP008	CascTPostRun-Genepump	Czas wybiegu pompy generatora kaskady	0 - 30 Min	Cascade management B	4
NP009	CascInterStage-Time	Czas załączania i wyłączania generatora kaskady	1 - 60 Min	Cascade management B	4
NP010	CascTOutside-CoolPara	Zewnętrzna temperatura rozpoczęcia chłodzenia dla wszystkich etapów w trybie równoległym	10 - 40 °C	Cascade management B	30
NP011	CascadeTypeAlgo	Wybór typu algorytmu kaskady, mocy lub temperatury	0 = Temperatura 1 = Moc	Cascade management B	0
NP012	CascPowerRise-Time	Kaskada, czas do osiągnięcia wartości zadanej temperatury	1 - 10	Cascade management B	1
NP013	CascForceStopPprim	Wymuszenie wyłączenia pompy pierwotnej w kaskadzie	0 = Nie 1 = Tak	Cascade management B	0
NP014	Cascade Mode	Tryb funkcjonowania kaskady: automatyczny, ogrzewanie lub chłodzenie	0 = Automatyczny 1 = Ogrzewanie 2 = Chłodzenie	Cascade management B	0

Tab.64 Nawigacja dla poziomu zaawansowanego instalatora

Poziom	Ścieżka dostępu do menu
Zaawansowany instalat.	☰ > Installation Setup > SCB-10 > Submenu <sup>(1)</sup> > Parameters, counters, signals > Adv. Parameters

(1) Prawidłową nawigację można znaleźć w kolumnie "Menu podrzędne" w poniższej tabeli. Parametry są pogrupowane według określonych funkcji.

Tab.65 Ustawienia fabryczne na poziomie zaawansowanym instalatora

Kod	Tekst Wyświetlacza	Opis	Zakres Regulacji	Menu podrzędne	Ustawienia Domyślne
AP112	Can line length	Długość magistrali Can	0 = < 3m 1 = < 80m 2 = < 500m	Cascade management B	1
CP290 CP291 CP292 CP293 CP294	ConfigZone-PumpOut	Konfiguracja wyjścia pompy strefy	0 = Wyjście strefy 1 = Tryb c.o. 2 = Tryb c.w.u. 3 = Tryb chłodzenia 4 = Raport o błędach 5 = Spalanie 6 = Znacznik serwisu 7 = Błąd systemu 8 = Obieg cyrkulacji c.w.u. 9 = Pompa pierwotna 10 = Pompa bufora	CIRCA 1 CIRCB 1 DHW 1 CIRCC 1 AUX 1	0 0 2 0 8

Kod	Tekst Wyświetlacza	Opis	Zakres Regulacji	Menu podrzędne	Ustawienia Domyślne
CP330 CP331 CP332 CP333 CP334	Opening Valve Time	Czas potrzebny do pełnego otwarcia zaworu	0 - 240 Sek	CIRCA 1 CIRCB 1 DHW 1 CIRCC 1 AUX 1	60 60 60 60 60
CP520 CP521 CP522 CP523 CP524	Zone Power set-point	Wartość zadana mocy dla poszczególnych stref	0 - 100 %	CIRCA 1 CIRCB 1 DHW 1 CIRCC 1 AUX 1	100 100 100 100 100
CP530 CP531 CP532 CP533 CP534	Zone PWM Pump speed	Prędkość pompy z modulacją szerokości impulsu dla poszczególnych stref	20 - 100 %	CIRCA 1 CIRCB 1 DHW 1 CIRCC 1 AUX 1	100 100 100 100 100
CP680 CP681 CP682 CP683 CP684	ConfPairing RU Zone	Wybór kanału Bus regulatora pokojowego dla tej strefy	0 - 255	CIRCA 1 CIRCB 1 DHW 1 CIRCC 1 AUX 1	0 0 0 0 0
CP730 CP731 CP732 CP733 CP734	Zone Heat up speed	Wybór szybkości nagrzewania strefy	0 = Szczególnie wolno 1 = Najwolniej 2 = Wolniej 3 = Normalna 4 = Szybciej 5 = Najszybciej	CIRCA 1 CIRCB 1 DHW 1 CIRCC 1 AUX 1	2 2 2 2 2
CP740 CP741 CP742 CP743 CP744	Zone cool down speed	Wybór szybkości ochładzania strefy	0 = Najwolniej 1 = Wolniej 2 = Normalna 3 = Szybciej 4 = Najszybciej	CIRCA 1 CIRCB 1 DHW 1 CIRCC 1 AUX 1	2 2 2 2 2
CP770 CP771 CP772 CP773 CP774	Zone Buffered	Strefa jest za zasobnikiem buforowym	0 = Nie 1 = Tak	CIRCA 1 CIRCB 1 DHW 1 CIRCC 1 AUX 1	1 1 1 1 1
EP036	Sensor input config	Ustawia ogólną konfigurację wejścia czujnika.	0 = Wył. 1 = Zasobnik c.w.u 2 = Górna część zasobnika c.w.u. 3 = Czujnik zasobnika buforowego 4 = Górna część zasobnika buforowego 5 = System (kaskada)	Analogue input	0
EP037	Sensor input config	Ustawia ogólną konfigurację wejścia czujnika.	0 = Wył. 1 = Zasobnik c.w.u 2 = Górna część zasobnika c.w.u. 3 = Czujnik zasobnika buforowego 4 = Górna część zasobnika buforowego 5 = System (kaskada)	Analogue input	0
NP001	CascProdMan Hys.High	Wysoka histereza dla menedżera wytwarzania ciepła	0.5 - 10 °C	Cascade management B	3
NP002	CascProdMan Hys.Low	Niska histereza dla menedżera wytwarzania ciepła	0.5 - 10 °C	Cascade management B	3
NP003	CascProdManErr-Zakres	Maksymalny przyrost błędu dla menedżera wytwarzania ciepła	0 - 10 °C	Cascade management B	10
NP004	CascPFactorAlgoTemp	Współczynnik proporcjonalności dla kaskady z algorytmem temperaturowym	0 - 10	Cascade management B	1

## 5.3 Odczyt wartości pomiarowych

### 5.3.1 Liczniki płytki elektronicznej rozszerzeń SCB-10

Tab.66 Nawigacja dla poziomu podstawowego instalatora

Poziom	Ścieżka dostępu do menu
Podstawowy instalator	☰ > Installation Setup > SCB-10 > Submenu <sup>(1)</sup> > Parameters, counters, signals > Counters

(1) Prawidłową nawigację można znaleźć w kolumnie "Menu podrzędne" w poniższej tabeli. Liczniki są pogrupowane według określonych funkcji.

Tab.67 Liczniki na poziomie podstawowym instalatora

Kod	Tekst Wyświetlacza	Opis	Zakres	Menu podrz.
AC001	Hours on mains	Liczba godzin, przez które urządzenie było podłączone do sieci zasilającej	0 - 4294967294 Godzin	System Functionality
CC001	Zone Pump Run Hours	Liczba godzin pracy pompy w strefie	0 - 4294967294	CIRCA 1
CC002	Zone Pump Run Hours	Liczba godzin pracy pompy w strefie	0 - 4294967294	CIRCB 1
CC003	Zone Pump Run Hours	Liczba godzin pracy pompy w strefie	0 - 4294967294	CIRCC 1
CC004	Zone Pump Run Hours	Liczba godzin pracy pompy w strefie	0 - 4294967294	DHW 1
CC005	Zone Pump Run Hours	Liczba godzin pracy pompy w strefie	0 - 4294967294	AUX 1
CC010 CC011 CC012 CC013 CC014	Zone Nbr Pump Starts	Liczba uruchomień pompy w danej strefie	0 - 4294967294	CIRCA 1 CIRCB 1 DHW 1 CIRCC 1 AUX 1



### 5.3.2 Sygnały płytki elektronicznej rozszerzeń SCB-10

Tab.68 Nawigacja dla poziomu podstawowego instalatora

Poziom	Ścieżka dostępu do menu
Podstawowy instalat.	☰ > Installation Setup > SCB-10 > Submenu <sup>(1)</sup> > Parameters, counters, signals > Signals

(1) Prawidłową nawigację można znaleźć w kolumnie "Menu podrzędne" w poniższej tabeli. Sygnały są pogrupowane według określonych funkcji.

Tab.69 Sygnały na poziomie podstawowym instalatora

Kod	Tekst Wyświetlacza	Opis	Zakres	Menu podrz.
AM012	Status Appliance	Bieżący główny stan urządzenia.	 <b>Zobacz</b> Stan i stan szczegółowy, strona 46	System Functionality
AM014	Sub status Appliance	Bieżący stan szczegółowy urządzenia.	 <b>Zobacz</b> Stan i stan szczegółowy, strona 46	System Functionality
AM027	Outside temperature	Chwilowa temperatura zewnętrzna	-70 - 70 °C	Outdoor temperature
AM046	Internet T.Outside	Temperatura zewnętrzna otrzymana ze źródła internetowego	-70 - 70 °C	Outdoor temperature
AM091	SeasonMode	Aktywny tryb sezonowy (lato / zima)	0 = Zima 1 = Ochrona przed zamarzaniem 2 = Letni przedział neutralny 3 = Lato	Outdoor temperature

Kod	Tekst Wyświetlacza	Opis	Zakres	Menu podrz.
CM030 CM031 CM032 CM033 CM034	Zone RoomTemperature	Pomiar temperatury pomieszczenia dla danej strefy	0 - 50 °C	CIRCA 1 CIRCB 1 DHW 1 CIRCC 1 AUX 1
CM040 CM041 CM042 CM043 CM044	Zone Tflow /DHW temp	Pomiar temperatury zasilania danej strefy lub temperatury c.w.u.	-10 - 140 °C	CIRCA 1 CIRCB 1 DHW 1 CIRCC 1 AUX 1
CM060 CM061 CM062 CM063 CM064	ZonePumpSpeed	Aktualna prędkość pompy danej strefy	0 - 100 %	CIRCA 1 CIRCB 1 DHW 1 CIRCC 1 AUX 1
CM070 CM071 CM072 CM073 CM074	Zone Tflow Set-point	Aktualna wartość zadana temperatury zasilania dla danej strefy	0 - 150 °C	CIRCA 1 CIRCB 1 DHW 1 CIRCC 1 AUX 1
CM120 CM121 CM122 CM123 CM124	ZoneCurrentMode	Aktualny tryb danej strefy	0 = Harmonogram 1 = Ręczny 2 = Wył. 3 = Tymczasowy	CIRCA 1 CIRCB 1 DHW 1 CIRCC 1 AUX 1
CM130 CM131 CM132 CM133 CM134	ZoneCurrent activity	Aktualna aktywność danej strefy	0 = Wył. 1 = Obniżona 2 = Komfort 3 = Dezynfekcja termiczna	CIRCA 1 CIRCB 1 DHW 1 CIRCC 1 AUX 1
CM190 CM191 CM192 CM193 CM194	Zone Troom set-point	Żądana wartość zadana temperatury pomieszczenia dla danej strefy	0 - 50 °C	CIRCA 1 CIRCB 1 DHW 1 CIRCC 1 AUX 1
CM200 CM201 CM202 CM203 CM204	ZoneCurrentHeat-Mode	Wyświetlenie aktualnego trybu pracy danej strefy	0 = Stan czuwania 1 = Ogrzewanie 2 = Chłodzenie	CIRCA 1 CIRCB 1 DHW 1 CIRCC 1 AUX 1
CM210 CM211 CM212 CM213 CM214	ZoneTout temp	Aktualna temperatura zewnętrzna dla danej strefy	-70 - 70 °C	CIRCA 1 CIRCB 1 DHW 1 CIRCC 1 AUX 1
CM250 CM251 CM252 CM253 CM254	Zone temp DHW top	Pomiar temperatury zasobnika c.w.u. (czujnik górny) dla danej strefy	-10 - 120 °C	CIRCA 1 CIRCB 1 DHW 1 CIRCC 1 AUX 1

Tab.70 Nawigacja na poziomie instalatora

Poziom	Ścieżka dostępu do menu
Instalator	☰ > Installation Setup > SCB-10 > Submenu <sup>(1)</sup> > Parameters, counters, signals > Signals
(1) Prawidłową nawigację można znaleźć w kolumnie "Menu podrzędne" w poniższej tabeli. Sygnały są pogrupowane według określonych funkcji.	

Tab.71 Sygnały na poziomie instalatora

Kod	Tekst Wyświetlacza	Opis	Zakres	Menu podrz.
AM200	Status contact 1	Stan styku stanu 1. Znaczenie jest zależne od bieżącego ustawienia funkcji.	0 = Wył. 1 = Zał.	Status information
BM001	Meas Btank temp	Pomiar temperatury zasobnika buforowego	-1 - 150 °C	Passive buffer tank Pass.buff.tank 1sens Pass.buff.tank 2sens
BM002	Meas Btank temp	Pomiar temperatury zasobnika buforowego	-1 - 150 °C	Passive buffer tank Pass.buff.tank 1sens Pass.buff.tank 2sens
BM020	Btank mode	Aktualny tryb pracy zasobnika buforowego	0 = Zasobnik rozdzielający 1 = Zasobnik pojemnościowy	Pass.buff.tank 1sens Pass.buff.tank 2sens
CM160 CM161 CM162 CM163 CM164	Zone Mod HeatDemand	Występowanie modulowanego zapotrzebowania na ciepło dla poszczególnych stref	0 = Nie 1 = Tak	CIRCA 1 CIRCB 1 DHW 1 CIRCC 1 AUX 1
CM290 CM291 CM292 CM293 CM294	ZoneSecSwim-PoolPump	Stan pompy dodatkowej używanej do obsługi basenu w danej strefie	0 = Wył. 1 = Zał.	CIRCA 1 CIRCB 1 DHW 1 CIRCC 1 AUX 1
CM300 CM301 CM302 CM303 CM304	ZoneElecBackupOutput	Stan wyjść używanych dla wspomaganie elektrycznego dla danej strefy	0 = Wył. 1 = Zał.	CIRCA 1 CIRCB 1 DHW 1 CIRCC 1 AUX 1
EM000	Sensor in config SCB	Aktualna konfiguracja wejścia czujnika na inteligentnej płycie sterowania (Smart Control Board)	0 = Wył. 1 = Zasobnik c.w.u. 2 = Górna część zasobnika c.w.u. 3 = Czujnik zasobnika buforowego 4 = Górna część zasobnika buforowego 5 = System (kaskada) 6 = Zostanie użyta jako temperatura zasilania urządzenia po podłączeniu do zewnętrznego generatora.	Analogue input
EM001	Sensor in config SCB	Aktualna konfiguracja wejścia czujnika na inteligentnej płycie sterowania (Smart Control Board)	0 = Wył. 1 = Zasobnik c.w.u. 2 = Górna część zasobnika c.w.u. 3 = Czujnik zasobnika buforowego 4 = Górna część zasobnika buforowego 5 = System (kaskada) 6 = Zostanie użyta jako temperatura zasilania urządzenia po podłączeniu do zewnętrznego generatora.	Analogue input
EM010	Meas 0-10V input SCB	Pomiar napięcia na wejściu 0-10 V na inteligentnej płycie sterowania (Smart Control Board)	0 - 10 V	0-10 volt input
EM018	Tsetp 0-10V input	Wartość zadana temperatury wymagana przez wejście 0-10V	0 - 100 °C	0-10 volt input
EM021	Power setp 0-10V	Wartość zadana mocy wymagana przez wejście 0-10V	0 - 100 %	0-10 volt input

Kod	Tekst Wyświetlacza	Opis	Zakres	Menu podrz.
EM024	Tas status	Stan systemu antykorozyjnego Tytan	0 = Zwarcie w obwodzie 1 = Obwód otwarty 2 = Nie występuje 3 = OK	TAS settings
EM046	Digi input stat SCB	Stan wejścia cyfrowego na inteligentnej płycie sterowania (Smart Control Board)	0 = Wył. 1 = Zał.	Digital Input
NM000	CascadeNbProducer	Numer aktywnego generatora w kaskadzie	0 - 17	Cascade management B
NM001	CascSystemTF	Temperatura zasilania układu kaskadowego	-10 - 120 °C	Producer Manager Cascade management B Producer<>Consumer
NM022	CascNbStageAvailable	Liczba stopni dostępnych w kaskadzie	0 - 255	Cascade management B
NM023	CascNbStageRequired	Liczba stopni wymaganych w kaskadzie	0 - 255	Cascade management B
NM028	CascNbProdPresent	Numer obecnego generatora rozpoznanego w kaskadzie	0 - 255	Cascade management B

Tab.72 Nawigacja dla poziomu zaawansowanego instalatora

Poziom	Ścieżka dostępu do menu
Zaawansowany instalat.	☰ > Installation Setup > SCB-10 > Submenu <sup>(1)</sup> > Parameters, counters, signals > Adv. Signals
(1) Prawidłową nawigację można znaleźć w kolumnie "Menu podrzędne" w poniższej tabeli. Sygnały są pogrupowane według określonych funkcji.	

Tab.73 Sygnały na poziomie zaawansowanym instalatora

Kod	Tekst Wyświetlacza	Opis	Zakres	Menu podrz.
AP078	Out sensor detected	Czujnik zewnętrzny wykryty w aplikacji	0 = Nie 1 = Tak	Outdoor temperature
BM021	Btank pump stat	Stan pompy zasobnika buforowego	0 = Wył. 1 = Zał.	Pass.buff.tank 1sens Pass.buff.tank 2sens
CM010 CM011 CM012 CM013 CM014	Zone 3WV closing	Stan zamknięcia zaworu mieszającego w danej strefie	0 = Nie 1 = Tak	CIRCA 1 CIRCB 1 DHW 1 CIRCC 1 AUX 1
CM020 CM021 CM022 CM023 CM024	Zone 3WV opening	Stan otwarcia zaworu mieszającego w danej strefie	0 = Nie 1 = Tak	CIRCA 1 CIRCB 1 DHW 1 CIRCC 1 AUX 1
CM050 CM051 CM052 CM053 CM054	Status Pump zone	Stan pompy w danej strefie	0 = Nie 1 = Tak	CIRCA 1 CIRCB 1 DHW 1 CIRCC 1 AUX 1

Kod	Tekst Wyświetlacza	Opis	Zakres	Podmenu
CM110 CM111 CM112 CM113 CM114	ZoneTRoomUnit setp	Wartość zadana temperatury regulatora pokojowego dla danej strefy	0 - 50 °C	CIRCA 1 CIRCB 1 DHW 1 CIRCC 1 AUX 1
CM140 CM141 CM142 CM143 CM144	ZoneOTContr present	Regulator OpenTherm jest podłączony do danej strefy	0 = Nie 1 = Tak	CIRCA 1 CIRCB 1 DHW 1 CIRCC 1 AUX 1
CM150 CM151 CM152 CM153 CM154	ZoneState Heatde- mand	Stan Zał. Wył. zapotrzebowania na ciepło dla poszczególnych stref	0 = Nie 1 = Tak	CIRCA 1 CIRCB 1 DHW 1 CIRCC 1 AUX 1
CM180 CM181 CM182 CM183 CM184	Zone RU present	Obecność regulatora pokojowego w tej strefie	0 = Nie 1 = Tak	CIRCA 1 CIRCB 1 DHW 1 CIRCC 1 AUX 1
CM240 CM241 CM242 CM243 CM244	Zone Tout connec- ted	Czujnik zewnętrzny jest podłączony do strefy	0 = Nie 1 = Tak	CIRCA 1 CIRCB 1 DHW 1 CIRCC 1 AUX 1
CM280 CM281 CM282 CM283 CM284	ZoneRTC Tcal- cRoomStp	Wewnętrzna wartość zadana temperatury w pomieszczeniu obliczona przez regulator temperatury pomieszczenia dla danej strefy	0 - 100 °C	CIRCA 1 CIRCB 1 DHW 1 CIRCC 1 AUX 1
CM320 CM321 CM322 CM323 CM324	Time Start Backup	Szacowany czas przed uruchomieniem wspomaganie elektrycznego dla ładowania zasobnika c.w.u.	0 - 1200 Min	CIRCA 1 CIRCB 1 DHW 1 CIRCC 1 AUX 1
EM014	Tas voltage meas	Pomiar napięcia systemu antykorozyjnego Tytan	0 - 250 V	TAS settings
EM023	Tas Actual Current	Pomiar prądu rzeczywistego w systemie antykorozyjnym Titan	0 - 655.35 A	TAS settings
EM026	Input meas sensor	Pomiar czujnika wejściowego inteligentnej płyty sterowania (Smart Control Board)	-15 - 120 °C	Analogue in- put
EM027	Input meas sensor	Pomiar czujnika wejściowego inteligentnej płyty sterowania (Smart Control Board)	-15 - 120 °C	Analogue in- put
EM036	Av input meas sen- sor	Średni pomiar czujnika wejściowego inteligentnej płyty sterowania (Smart Control Board)	-15 - 120 °C	Analogue in- put
EM037	Av input meas sen- sor	Średni pomiar czujnika wejściowego inteligentnej płyty sterowania (Smart Control Board)	-15 - 120 °C	Analogue in- put
NM002	CascTempoBetw- Stage	Odstęp czasowy między rozpoczęciem kolejnego stopnia	0 - 60 Min	Cascade management B

### 5.3.3 Stan i stan szczegółowy

Tab.74 AM012 - Stan

Kod	Tekst Wyświetlacza	Objaśnienie
0	Standby	Urządzenie jest w trybie czuwania.
1	Heat Demand	Zapotrzebowanie na ciepło jest aktywne.
2	Generator start	Urządzenie uruchamia się.

Kod	Tekst Wyświetlacza	Objaśnienie
3	Generator CH	Urządzenie jest aktywne dla potrzeb centralnego ogrzewania.
4	Generator DHW	Urządzenie jest aktywne dla potrzeb ciepłej wody użytkowej.
5	Generator stop	Urządzenie jest zatrzymane.
6	Pump Post Run	Pompa jest aktywna po zatrzymaniu urządzenia.
8	Controlled Stop	Urządzenie nie uruchamia się, ponieważ nie są spełnione warunki rozruchu.
9	Blocking Mode	Tryb wyłączenia regulacyjnego jest aktywny.
10	Locking Mode	Tryb blokowania jest aktywny.
11	Load test min	Tryb testu niskiego obciążenia dla centralnego ogrzewania jest aktywny.
12	Load test CH max	Tryb testu pełnego obciążenia dla centralnego ogrzewania jest aktywny.
13	Load test DHW max	Tryb testu pełnego obciążenia dla ciepłej wody użytkowej jest aktywny.
15	Manual Heat Demand	Aktywne jest ręczne zapotrzebowanie na ciepło dla centralnego ogrzewania.
16	Frost Protection	Tryb ochrony przed zamarznięciem jest aktywny.
19	Reset In Progress	Urządzenie jest resetowane.
21	Halted	Urządzenie zostało zatrzymane. Należy je zresetować ręcznie.
23	Factory test	Tryb testu fabrycznego jest aktywny.
200	Device Mode	Interfejs narzędzia serwisowego steruje funkcjami urządzenia.
254	Unknown	Rzeczywisty stan urządzenia jest nieokreślony.

Tab.75 AM014 - Stan szczegółowy

Kod	Tekst Wyświetlacza	Objaśnienie
0	Standby	Urządzenie oczekuje na wykonanie procesu lub działania.
1	AntiCycling	Urządzenie czeka na ponowny rozruch, ponieważ wystąpiło zbyt wiele kolejnych zapotrzebowań na ciepło (cykl antytaktu).
4	WaitingForStartCond.	Urządzenie czeka, aż temperatura osiągnie warunki początkowe.
10	CloseExtGasValve	Zewnętrzny zawór gazowy jest otwarty, gdy ta opcja jest podłączona do urządzenia. Do sterowania zaworem musi zostać podłączona zewnętrzna płytka opcjonalna.
12	CloseFlueGasValve	Zawór spalin otwiera się
13	FanToPrePurge	Wentylator pracuje szybciej w celu wstępnego przedmuchu.
14	WaitForReleaseSignal	Urządzenie czeka na zamknięcie wejścia sygnału odblokowania.
15	BurnerOnCommandToSu	Do systemu zabezpieczającego wysyłane jest polecenie uruchomienia palnika.
17	Prelgnition	Zapłon rozpoczyna się przed otwarciem zaworu gazowego.
18	Ignition	Zapłon jest aktywny.
19	FlameCheck	Funkcja wykrywania płomienia jest aktywna po zapłonie.
20	Interpurge	Wentylator pracuje w celu przedmuchu wymiennika ciepła po nieudanym zapłonie.
30	Normal Int.Setpoint	Urządzenie pracuje do osiągnięcia żądanej wartości.
31	Limited Int.Setpoint	Urządzenie pracuje w celu osiągnięcia obniżonej wewnętrznej wartości zadanej.
32	NormalPowerControl	Urządzenie pracuje na żądanym poziomie mocy.
33	GradLevel1PowerCtrl	Modulacja zostaje zatrzymana z powodu szybszej zmiany temperatury wymiennika ciepła niż na poziomie gradientu 1.
34	GradLevel2PowerCtrl	Modulacja jest ustawiona na niskie obciążenie ze względu na szybszą zmianę temperatury wymiennika ciepła niż na poziomie gradientu 2.
35	GradLevel3PowerCtrl	Urządzenie jest w trybie wyłączania regulacyjnego z powodu szybszej zmiany temperatury wymiennika ciepła niż poziom gradientu 3.
36	ProtectFlamePwrCtrl	Moc palnika jest zwiększona ze względu na niski sygnał jonizacji.
37	StabilizationTime	Urządzenie znajduje się w czasie stabilizacji. Temperatury powinny się ustabilizować, a zabezpieczenia temperaturowe są wyłączone.
38	ColdStart	Urządzenie pracuje przy obciążeniu rozruchowym, aby zapobiec hałasowi przy rozruchu zimnego silnika.
39	ChResume	Urządzenie wznowia centralne ogrzewanie po przerwie w dostawie ciepłej wody użytkowej.
40	SuRemoveBurner	Zapotrzebowanie palnika jest usuwane z systemu zabezpieczającego.
41	FanToPostPurge	Wentylator pracuje w celu przedmuchu wymienn. ciepła po zatrzym. urządź.
44	StopFan	Wentylator został zatrzymany.
45	LimitedPwrOnTflueGas	Moc urządzenia jest zmniejszona w celu obniżenia temperatury spalin.

Kod	Tekst Wyświetlacza	Objaśnienie
48	Reduced Set Point	Żądana temperatura zasilania jest obniżona w celu ochrony wymiennika ciepła.
60	PumpPostRunning	Pompa jest aktywna po zatrzymaniu pracy urządzenia, aby wprowadzić pozostałe ciepło do układu.
61	OpenPump	Pompa została zatrzymana.
63	SetAntiCycleTimer	
105	Calibration	Elektroniczny proces spalania kalibruje spalanie.
200	Initialising Done	Inicjalizacja została zakończona.
201	Initialising Csu	Pamięć konfiguracji (Configuration Storage Unit) jest w trakcie inicjalizacji.
202	Init. Identifiers	Identyfikatory są inicjalizowane.
203	Init.BL.Parameter	Trwa inicjalizacja parametrów wyłączenia regulacyjnego.
204	Init. Safety Unit	Grupa bezpieczeństwa jest w trakcie inicjalizacji.
205	Init. Blocking	Tra inicjalizacja wyłączenia regulacyjnego.
254	StateUnknown	Stan szczegółowy jest niezdefiniowany.
255	SuOutOfResetsWait1Hr	Grupa bezpieczeństwa powoduje wyłączenie regulacyjne z powodu zbyt wielu resetów. Należy odczekać 60 min. lub wyłączyć i ponownie załączyć zasilanie.

## 6 Rozwiązywanie problemów

### 6.1 Ostrzeżenie

Tab.76 Kody ostrzegawcze

Kod	Tekst Wyświetlacza	Opis	Rozwiązanie
A.00.32	TOutside Open	Czujnik zewnętrzny jest usunięty lub mierzy temperaturę poniżej zakresu	Otwarty czujnik zewnętrzny: <ul style="list-style-type: none"> <li>Wadliwe połączenie: należy sprawdzić okablowanie i złącza</li> <li>Nieprawidłowo zamontowany czujnik: należy sprawdzić, czy czujnik został prawidłowo zamontowany.</li> <li>Czujnik nie jest obecny.</li> <li>Wadliwy czujnik: należy wymienić czujnik</li> </ul>
A.00.33	TOutside Closed	Zwarcie w czujniku zewnętrznym, lub mierzy on temperaturę powyżej zakresu	Zwarcie w czujniku zewnętrznym: <ul style="list-style-type: none"> <li>Wadliwe połączenie: należy sprawdzić okablowanie i złącza</li> <li>Nieprawidłowo zamontowany czujnik: należy sprawdzić, czy czujnik został prawidłowo zamontowany.</li> <li>Wadliwy czujnik: należy wymienić czujnik</li> </ul>
A.00.34	TOutside Missing	Czujnik zewnętrzny był oczekiwany, ale nie został wykryty	Nie wykryto czujnika zewnętrznego: <ul style="list-style-type: none"> <li>Czujnik zewnętrzny nie jest podłączony: Należy podłączyć czujnik.</li> <li>Czujnik zewnętrzny nie jest prawidłowo podłączony: Należy prawidłowo podłączyć czujnik.</li> </ul>
A.02.18	OBD Error	Błąd słownika obiektów	Błąd konfiguracji: <ul style="list-style-type: none"> <li>Należy zresetować <b>CN1</b> i <b>CN2</b> (numery konfiguracji)</li> </ul>  <b>Zobacz</b> Wartości dla <b>CN1</b> i <b>CN2</b> na tabliczce znamionowej.
A.02.37	Uncritic device lost	Urządzenie o znaczeniu niekrytycznym zostało odłączone	Nie znaleziono SCB (Inteligentnej płyty sterowania): <ul style="list-style-type: none"> <li>Wadliwe połączenie: należy sprawdzić okablowanie i złącza</li> <li>Wadliwa płyta SCB: Należy wymienić SCB</li> </ul>
A.02.76	Memory full	Miejsce w pamięci zarezerwowane dla wartości parametrów niestandardowych jest pełne. Nie jest możliwa dalsza zmiana przez użytkownika.	Błąd konfiguracji: <ul style="list-style-type: none"> <li>Należy zresetować <b>CN1</b> i <b>CN2</b> (numery konfiguracji)</li> <li>Wadliwa CSU: Należy wymienić CSU (pamięć konfiguracji)</li> <li>Należy wymienić CU-GH</li> </ul>

Kod	Tekst Wyświetlacza	Opis	Rozwiązanie
A.10.33	SDhwTopZoneD Open	Czujnik górnej części zasobnika ciepłej wody użytkowej dla strefy c.w.u. jest otwarty	Otwarty górny czujnik temperatury c.w.u.: <ul style="list-style-type: none"> <li>• Wadliwe połączenie: należy sprawdzić okablowanie i złącza</li> <li>• Nieprawidłowo zamontowany czujnik: należy sprawdzić, czy czujnik został prawidłowo zamontowany.</li> <li>• Czujnik nie jest obecny.</li> <li>• Wadliwy czujnik: należy wymienić czujnik</li> </ul>
A.10.34	SDhwTopZoneD Closed	Czujnik górnej części zasobnika ciepłej wody użytkowej dla strefy c.w.u. jest zamknięty.	Zwarcie w górnym czujniku temperatury ciepłej wody użytkowej: <ul style="list-style-type: none"> <li>• Wadliwe połączenie: należy sprawdzić okablowanie i złącza</li> <li>• Nieprawidłowo zamontowany czujnik: należy sprawdzić, czy czujnik został prawidłowo zamontowany.</li> <li>• Wadliwy czujnik: należy wymienić czujnik</li> </ul>
A.10.45	RoomTempZoneA miss	Brak pomiaru temperatury pomieszczenia w strefie A	Czujnik temperatury pomieszczenia nie został wykryty w strefie A: <ul style="list-style-type: none"> <li>• Czujnik temperatury pomieszczenia nie jest podłączony: należy podłączyć czujnik.</li> <li>• Czujnik temperatury pomieszczenia nie jest prawidłowo podłączony: należy prawidłowo podłączyć czujnik</li> <li>• Wadliwy czujnik: należy wymienić czujnik</li> </ul>
A.10.46	RoomTempZoneB miss	Brak pomiaru temperatury pomieszczenia w strefie B	Czujnik temperatury pomieszczenia nie został wykryty w strefie B: <ul style="list-style-type: none"> <li>• Czujnik temperatury pomieszczenia nie jest podłączony: należy podłączyć czujnik.</li> <li>• Czujnik temperatury pomieszczenia nie jest prawidłowo podłączony: należy prawidłowo podłączyć czujnik</li> <li>• Wadliwy czujnik: należy wymienić czujnik</li> </ul>
A.10.47	RoomTempZoneC miss	Brak pomiaru temperatury pomieszczenia w strefie C	Czujnik temperatury pomieszczenia nie został wykryty w strefie C: <ul style="list-style-type: none"> <li>• Czujnik temperatury pomieszczenia nie jest podłączony: należy podłączyć czujnik.</li> <li>• Czujnik temperatury pomieszczenia nie jest prawidłowo podłączony: należy prawidłowo podłączyć czujnik</li> <li>• Wadliwy czujnik: należy wymienić czujnik</li> </ul>
A.10.50	T_DHW top D miss	Brak czujnika temperatury ciepłej wody użytkowej w górnej strefie c.w.u.	Czujnik temperatury ciepłej wody użytkowej nie został wykryty w strefie c.w.u.: <ul style="list-style-type: none"> <li>• Czujnik temperatury ciepłej wody użytkowej nie jest podłączony: należy podłączyć czujnik.</li> <li>• Czujnik temperatury ciepłej wody użytkowej nie jest prawidłowo podłączony: należy prawidłowo podłączyć czujnik</li> <li>• Wadliwy czujnik: należy wymienić czujnik</li> </ul>
A.10.54	Temp. Zone DHW miss.	Brak czujnika temperatury w strefie c.w.u.	Czujnik temperatury nie został wykryty w strefie c.w.u.: <ul style="list-style-type: none"> <li>• Czujnik temperatury nie jest podłączony: należy podłączyć czujnik</li> <li>• Czujnik temperatury nie jest prawidłowo podłączony: należy prawidłowo podłączyć czujnik.</li> <li>• Wadliwy czujnik: należy wymienić czujnik</li> </ul>
A.10.56	T_DHW Zone AUX miss	Brak czujnika temperatury ciepłej wody użytkowej dla strefy AUX	Czujnik temperatury ciepłej wody użytkowej nie został wykryty w strefie AUX: <ul style="list-style-type: none"> <li>• Czujnik temperatury ciepłej wody użytkowej nie jest podłączony: należy podłączyć czujnik.</li> <li>• Czujnik temperatury ciepłej wody użytkowej nie jest prawidłowo podłączony: należy prawidłowo podłączyć czujnik</li> <li>• Wadliwy czujnik: należy wymienić czujnik</li> </ul>

## 6.2 Wyłączenia regulacyjne

Tab.77 Kody wyłączeń regulacyjnych

Kod	Tekst Wyświetlacza	Opis	Rozwiązanie
H.00.69	TbufferTankOpen	Czujnik temperatury zasobnika buforowego został usunięty lub mierzy temperaturę poniżej zakresu	Otwarty czujnik temperatury zasobnika buforowego: <ul style="list-style-type: none"> <li>• Wadliwe połączenie: należy sprawdzić okablowanie i złącza</li> <li>• Nieprawidłowo zamontowany czujnik: należy sprawdzić, czy czujnik został prawidłowo zamontowany.</li> <li>• Czujnik nie jest obecny.</li> <li>• Wadliwy czujnik: należy wymienić czujnik</li> </ul>
H.00.70	TbufferTankClosed	Zwarcie w czujniku temperatury zasobnika buforowego, lub mierzy on temperaturę powyżej zakresu	Zwarcie w czujniku temp. zasobnika buforowego: <ul style="list-style-type: none"> <li>• Wadliwe połączenie: należy sprawdzić okablowanie i złącza</li> <li>• Nieprawidłowo zamontowany czujnik: należy sprawdzić, czy czujnik został prawidłowo zamontowany.</li> <li>• Wadliwy czujnik: należy wymienić czujnik</li> </ul>
H.00.71	TbufferTankTopOpen	Czujnik górnej części zasobnika buforowego został usunięty lub mierzy temperaturę poniżej zakresu	Otwarty czujnik górnej części zasobnika buforowego: <ul style="list-style-type: none"> <li>• Wadliwe połączenie: należy sprawdzić okablowanie i złącza</li> <li>• Nieprawidłowo zamontowany czujnik: należy sprawdzić, czy czujnik został prawidłowo zamontowany.</li> <li>• Czujnik nie jest obecny.</li> <li>• Wadliwy czujnik: należy wymienić czujnik</li> </ul>
H.00.72	TbufferTankTopClosed	Zwarcie w czujniku temperatury górnej części zasobnika buforowego, lub mierzy on temperaturę powyżej zakresu	Zwarcie w czujniku temperatury górnej części zasobnika buforowego: <ul style="list-style-type: none"> <li>• Wadliwe połączenie: należy sprawdzić okablowanie i złącza</li> <li>• Nieprawidłowo zamontowany czujnik: należy sprawdzić, czy czujnik został prawidłowo zamontowany.</li> <li>• Wadliwy czujnik: należy wymienić czujnik</li> </ul>
H.00.74	TBufferTankMissing	Czujnik temperatury zasobnika buforowego był oczekiwany, ale nie został wykryty	Nie wykryto czujnika temperatury zasobnika buforowego: <ul style="list-style-type: none"> <li>• Czujnik temperatury zasobnika buforowego nie jest podłączony: Należy podłączyć czujnik</li> <li>• Czujnik temperatury zasobnika buforowego nie jest prawidłowo podłączony: Należy prawidłowo podłączyć czujnik</li> <li>• Wadliwy czujnik: należy wymienić czujnik</li> </ul>
H.00.75	TBufferTankTop Miss	Czujnik temperatury górnej części zasobnika buforowego był oczekiwany, ale nie został wykryty	Nie wykryto czujnika temperatury górnej części zasobnika buforowego: <ul style="list-style-type: none"> <li>• Czujnik temperatury górnej części zasobnika buforowego nie jest podłączony: Należy podłączyć czujnik</li> <li>• Czujnik temperatury górnej części zasobnika buforowego nie jest prawidłowo podłączony: Należy prawidłowo podłączyć czujnik</li> </ul>
H.00.76	TcascadeFlow Open	Czujnik temperatury zasilania kaskady został usunięty lub mierzy temperaturę poniżej zakresu	Otwarty czujnik temperatury zasilania kaskady: <ul style="list-style-type: none"> <li>• Wadliwe połączenie: należy sprawdzić okablowanie i złącza</li> <li>• Nieprawidłowo zamontowany czujnik: należy sprawdzić, czy czujnik został prawidłowo zamontowany.</li> <li>• Czujnik nie jest obecny.</li> <li>• Wadliwy czujnik: należy wymienić czujnik</li> </ul>
H.00.77	TcascadeFlow Closed	Zwarcie w czujniku temperatury zasilania kaskady, lub mierzy on temperaturę powyżej zakresu	Zwarcie w czujniku temp. zasilania kaskady: <ul style="list-style-type: none"> <li>• Wadliwe połączenie: należy sprawdzić okablowanie i złącza</li> <li>• Nieprawidłowo zamontowany czujnik: należy sprawdzić, czy czujnik został prawidłowo zamontowany.</li> <li>• Wadliwy czujnik: należy wymienić czujnik</li> </ul>

Kod	Tekst Wyświetlacza	Opis	Rozwiązanie
H.00.78	TcascadeFlow missing	Czujnik temperatury zasilania kaskady był oczekiwany, ale nie został wykryty	Nie wykryto czujnika temperatury zasilania kaskady: <ul style="list-style-type: none"> <li>Czujnik temperatury zasilania kaskady nie jest podłączony: Należy podłączyć czujnik</li> <li>Czujnik temperatury zasilania kaskady nie jest prawidłowo podłączony: Należy prawidłowo podłączyć czujnik</li> <li>Wadliwy czujnik: należy wymienić czujnik</li> </ul>
H.02.02	Wait Config Number	Oczekiwanie na numer konfiguracji	Błąd konfiguracji lub nieznany numer konfiguracji: <ul style="list-style-type: none"> <li>Należy zresetować <b>CN1</b> i <b>CN2</b></li> </ul>
H.02.03	Conf Error	Błąd konfiguracji	Błąd konfiguracji lub nieznany numer konfiguracji: <ul style="list-style-type: none"> <li>Należy zresetować <b>CN1</b> i <b>CN2</b></li> </ul>
H.02.04	Parameter Error	Błąd parametru	Nieprawidłowe ustawienia fabryczne: <ul style="list-style-type: none"> <li>Parametry są nieprawidłowe: <ul style="list-style-type: none"> <li>Należy ponownie uruchomić kocioł</li> <li>Należy zresetować <b>CN1</b> i <b>CN2</b></li> <li>Należy wymienić płytkę elektroniczną CU-GH</li> </ul> </li> </ul>
H.02.05	CSU CU mismatch	Pamięć konfiguracji (SCU) nie odpowiada typowi regulatora (CU)	Błąd konfiguracji: <ul style="list-style-type: none"> <li>Należy zresetować <b>CN1</b> i <b>CN2</b></li> </ul>
H.02.16	Int CSU Timeout	Wewnętrzny limit czasu pamięci konfiguracji (CSU)	Błąd konfiguracji: <ul style="list-style-type: none"> <li>Należy zresetować <b>CN1</b> i <b>CN2</b></li> <li>Należy wymienić płytkę elektroniczną</li> </ul>
H.02.36	Funct device lost	Podzespół funkcjonalny został odłączony	Błąd komunikacji z płytką elektroniczną SCB: <ul style="list-style-type: none"> <li>Wadliwe połączenie z BUS: należy sprawdzić okablowanie.</li> <li>Brak płytki elektronicznej: należy ponownie podłączyć płytkę elektroniczną lub przywrócić ją z pamięci przy użyciu funkcji automatycznego wykrywania.</li> </ul>
H.02.40	Function unavailable	Funkcja niedostępna.	Należy skontaktować się z dostawcą
H.02.45	Full Can Conn Matrix	Pełna matryca połączeń Can	Inteligentna płyta sterowania (SCB) nie została odnaleziona: <ul style="list-style-type: none"> <li>Należy przeprowadzić autowykrywanie</li> </ul>
H.02.46	Full Can Device Adm	Pełna administracja urządzeniem Can	Inteligentna płyta sterowania (SCB) nie została odnaleziona: <ul style="list-style-type: none"> <li>Należy przeprowadzić autowykrywanie</li> </ul>
H.02.55	Inval or miss SerNR	Brak lub nieprawidłowy numer seryjny urządzenia	Należy wymienić płytkę elektroniczną CU-GH
H.02.61	Unsupported function	Strefa A nie obsługuje wybranej funkcji	Ustawienie funkcji strefy A jest nieprawidłowe lub nie jest dozwolone w tym obiegu: <ul style="list-style-type: none"> <li>Należy sprawdzić ustawienie parametru <b>CP020</b>.</li> </ul>
H.02.62	Unsupported function	Strefa B nie obsługuje wybranej funkcji	Ustawienie funkcji strefy B jest nieprawidłowe lub nie jest dozwolone w tym obiegu: <ul style="list-style-type: none"> <li>Należy sprawdzić ustawienie parametru <b>CP021</b>.</li> </ul>
H.02.63	Unsupported function	Strefa C nie obsługuje wybranej funkcji	Ustawienie funkcji strefy C jest nieprawidłowe lub nie jest dozwolone w tym obiegu: <ul style="list-style-type: none"> <li>Należy sprawdzić ustawienie parametru <b>CP023</b>.</li> </ul>
H.02.64	Unsupported function	Strefa D nie obsługuje wybranej funkcji	Ustawienie funkcji strefy C ( c.w.u.) jest nieprawidłowe lub nie jest dozwolone w tym obiegu: <ul style="list-style-type: none"> <li>Należy sprawdzić ustawienie parametru <b>CP022</b>.</li> </ul>
H.02.65	Unsupported function	Strefa E nie obsługuje wybranej funkcji	Ustawienie funkcji strefy E (AUX) jest nieprawidłowe lub nie jest dozwolone w tym obiegu: <ul style="list-style-type: none"> <li>Należy sprawdzić ustawienie parametru <b>CP024</b>.</li> </ul>
H.02.66	TAS not connected	Zabezpieczenie antykorozyjne (TAS) zasobnika ciepłej wody użytkowej nie jest podłączone.	Anoda antykorozyjna (TAS) nie została wykryta: <ul style="list-style-type: none"> <li>Anoda nie jest podłączona: Należy podłączyć anodę.</li> <li>Anoda nie jest podłączona prawidłowo: Należy prawidłowo podłączyć anodę.</li> </ul>

Kod	Tekst Wyświetlacza	Opis	Rozwiązanie
H.02.67	TAS short-circuit	Zwarcie w ochronie antykorozyjnej (TAS) zasobnika ciepłej wody użytkowej.	Zwarcie w anodzie antykorozyjnej (TAS) lub jej brak: <ul style="list-style-type: none"> <li>• Wadliwe połączenie: należy sprawdzić okablowanie i złącza</li> <li>• Nieprawidłowo zamontowany czujnik: należy sprawdzić, czy czujnik został prawidłowo zamontowany.</li> <li>• Wadliwy czujnik: należy wymienić czujnik</li> </ul>
H.02.79	Appliance lost S Bus	W magistrali systemowej nie ma żadnego urządzenia (kaskada).	Brak urządzeń złącza S-Bus: <ul style="list-style-type: none"> <li>• Wadliwe połączenie: należy sprawdzić okablowanie i złącza</li> <li>• Nieprawidłowo zamontowane złącza: należy sprawdzić, czy złącza zostały prawidłowo zamontowane</li> <li>• Brak lub źle podłączone złącza końcowe (z rezystorem): należy sprawdzić okablowanie i złącza.</li> <li>• Należy sprawdzić, czy podłączone urządzenia są aktywne</li> </ul>
H.10.00	T Flow Zone A Open	Czujnik temperatury zasilania strefy A jest otwarty	Czujnik temperatury zasilania strefy A jest otwarty: <ul style="list-style-type: none"> <li>• Wadliwe połączenie: należy sprawdzić okablowanie i złącza</li> <li>• Nieprawidłowo zamontowany czujnik: należy sprawdzić, czy czujnik został prawidłowo zamontowany.</li> <li>• Czujnik nie jest obecny.</li> <li>• Wadliwy czujnik: należy wymienić czujnik</li> </ul>
H.10.01	T Flow Zone A Closed	Czujnik temperatury zasilania strefy A jest zamknięty	Zwarcie w strefie A czujnika temperatury zasilania: <ul style="list-style-type: none"> <li>• Wadliwe połączenie: należy sprawdzić okablowanie i złącza</li> <li>• Nieprawidłowo zamontowany czujnik: należy sprawdzić, czy czujnik został prawidłowo zamontowany.</li> <li>• Wadliwy czujnik: należy wymienić czujnik</li> </ul>
H.10.02	T DhW Zone A Open	Czujnik temperatury ciepłej wody użytkowej strefy A jest otwarty	Czujnik temperatury ciepłej wody użytkowej strefy A jest otwarty: <ul style="list-style-type: none"> <li>• Wadliwe połączenie: należy sprawdzić okablowanie i złącza</li> <li>• Nieprawidłowo zamontowany czujnik: należy sprawdzić, czy czujnik został prawidłowo zamontowany.</li> <li>• Czujnik nie jest obecny.</li> <li>• Wadliwy czujnik: należy wymienić czujnik</li> </ul>
H.10.03	T DhW Zone A Closed	Czujnik temperatury ciepłej wody użytkowej strefy A jest zamknięty	Zwarcie w czujniku temperatury ciepłej wody użytkowej strefy A: <ul style="list-style-type: none"> <li>• Wadliwe połączenie: należy sprawdzić okablowanie i złącza</li> <li>• Nieprawidłowo zamontowany czujnik: należy sprawdzić, czy czujnik został prawidłowo zamontowany.</li> <li>• Wadliwy czujnik: należy wymienić czujnik</li> <li>• W przypadku korzystania z termostatu zamiast czujnika: parametr CP500 musi być ustawiony na wył. (=wylączony)</li> </ul>
H.10.04	TSwimmPoolZoneA Open	Czujnik temperatury basenu strefy A jest otwarty	Czujnik A temperatury basenu jest otwarty: <ul style="list-style-type: none"> <li>• Wadliwe połączenie: należy sprawdzić okablowanie i złącza</li> <li>• Nieprawidłowo zamontowany czujnik: należy sprawdzić, czy czujnik został prawidłowo zamontowany.</li> <li>• Czujnik nie jest obecny.</li> <li>• Wadliwy czujnik: należy wymienić czujnik</li> </ul>
H.10.05	TSwimmPoolZoneA-Close	Czujnik temperatury basenu strefy A jest zamknięty	Zwarcie w czujniku temperatury basenu w strefie A : <ul style="list-style-type: none"> <li>• Wadliwe połączenie: należy sprawdzić okablowanie i złącza</li> <li>• Nieprawidłowo zamontowany czujnik: należy sprawdzić, czy czujnik został prawidłowo zamontowany.</li> <li>• Wadliwy czujnik: należy wymienić czujnik</li> </ul>

Kod	Tekst Wyświetlacza	Opis	Rozwiązanie
H.10.09	T Flow Zone B Open	Czujnik temperatury zasilania strefy B jest otwarty	Czujnik temperatury zasilania strefy B jest otwarty: <ul style="list-style-type: none"> <li>• Wadliwe połączenie: należy sprawdzić okablowanie i złącza</li> <li>• Nieprawidłowo zamontowany czujnik: należy sprawdzić, czy czujnik został prawidłowo zamontowany.</li> <li>• Czujnik nie jest obecny.</li> <li>• Wadliwy czujnik: należy wymienić czujnik</li> </ul>
H.10.10	T Flow Zone B Closed	Czujnik temperatury zasilania strefy B jest zamknięty	Zwarcie w czujniku temp. zasilania strefy B: <ul style="list-style-type: none"> <li>• Wadliwe połączenie: należy sprawdzić okablowanie i złącza</li> <li>• Nieprawidłowo zamontowany czujnik: należy sprawdzić, czy czujnik został prawidłowo zamontowany.</li> <li>• Wadliwy czujnik: należy wymienić czujnik</li> </ul>
H.10.11	T Dhw Zone B Open	Czujnik temperatury ciepłej wody użytkowej strefy B jest otwarty	Czujnik temperatury ciepłej wody użytkowej strefy B jest otwarty <ul style="list-style-type: none"> <li>• Wadliwe połączenie: należy sprawdzić okablowanie i złącza</li> <li>• Nieprawidłowo zamontowany czujnik: należy sprawdzić, czy czujnik został prawidłowo zamontowany.</li> <li>• Czujnik nie jest obecny.</li> <li>• Wadliwy czujnik: należy wymienić czujnik</li> </ul>
H.10.12	T Dhw Zone B Closed	Czujnik temperatury ciepłej wody użytkowej strefy B jest zamknięty	Zwarcie w czujniku temperatury ciepłej wody użytkowej strefy B: <ul style="list-style-type: none"> <li>• Wadliwe połączenie: należy sprawdzić okablowanie i złącza</li> <li>• Nieprawidłowo zamontowany czujnik: należy sprawdzić, czy czujnik został prawidłowo zamontowany.</li> <li>• Wadliwy czujnik: należy wymienić czujnik</li> <li>• W przypadku stosowania termostatu zamiast czujnika: parametr <b>CP501</b> musi być ustawiony na wył. (=wylączony).</li> </ul>
H.10.13	TSwimmPoolZoneB Open	Czujnik temperatury basenu strefy B jest otwarty	Czujnik B temperatury basenu jest otwarty: <ul style="list-style-type: none"> <li>• Wadliwe połączenie: należy sprawdzić okablowanie i złącza</li> <li>• Nieprawidłowo zamontowany czujnik: należy sprawdzić, czy czujnik został prawidłowo zamontowany.</li> <li>• Czujnik nie jest obecny.</li> <li>• Wadliwy czujnik: należy wymienić czujnik</li> </ul>
H.10.14	TSwimmPoolZoneB-Close	Czujnik temperatury basenu strefy B jest zamknięty	Zwarcie w czujniku temperatury basenu w strefie B: <ul style="list-style-type: none"> <li>• Wadliwe połączenie: należy sprawdzić okablowanie i złącza</li> <li>• Nieprawidłowo zamontowany czujnik: należy sprawdzić, czy czujnik został prawidłowo zamontowany.</li> <li>• Wadliwy czujnik: należy wymienić czujnik</li> </ul>
H.10.18	T Flow Zone C Open	Czujnik temperatury zasilania strefy C jest otwarty	Czujnik temperatury zasilania strefy C jest otwarty: <ul style="list-style-type: none"> <li>• Wadliwe połączenie: należy sprawdzić okablowanie i złącza</li> <li>• Nieprawidłowo zamontowany czujnik: należy sprawdzić, czy czujnik został prawidłowo zamontowany.</li> <li>• Czujnik nie jest obecny.</li> <li>• Wadliwy czujnik: należy wymienić czujnik</li> </ul>
H.10.19	T Flow Zone C Closed	Czujnik temperatury zasilania strefy C jest zamknięty	Zwarcie w czujniku temp.zasilania strefy C: <ul style="list-style-type: none"> <li>• Wadliwe połączenie: należy sprawdzić okablowanie i złącza</li> <li>• Nieprawidłowo zamontowany czujnik: należy sprawdzić, czy czujnik został prawidłowo zamontowany.</li> <li>• Wadliwy czujnik: należy wymienić czujnik</li> </ul>

Kod	Tekst Wyświetlacza	Opis	Rozwiązanie
H.10.20	T Dhw Zone C Open	Czujnik temperatury ciepłej wody użytkowej strefy C jest otwarty	Czujnik temperatury ciepłej wody użytkowej strefy C jest otwarty: <ul style="list-style-type: none"> <li>• Wadliwe połączenie: należy sprawdzić okablowanie i złącza</li> <li>• Nieprawidłowo zamontowany czujnik: należy sprawdzić, czy czujnik został prawidłowo zamontowany.</li> <li>• Czujnik nie jest obecny.</li> <li>• Wadliwy czujnik: należy wymienić czujnik</li> </ul>
H.10.21	T Dhw Zone C Closed	Czujnik temperatury ciepłej wody użytkowej strefy C jest zamknięty	Zwarcie w czujniku temperatury ciepłej wody użytkowej strefy C: <ul style="list-style-type: none"> <li>• Wadliwe połączenie: należy sprawdzić okablowanie i złącza</li> <li>• Nieprawidłowo zamontowany czujnik: należy sprawdzić, czy czujnik został prawidłowo zamontowany.</li> <li>• Wadliwy czujnik: należy wymienić czujnik</li> <li>• W przypadku korzystania z termostatu zamiast czujnika: parametr CP503 musi być ustawiony na wyl. (=wylączony)</li> </ul>
H.10.22	TSwimmPoolZoneC Open	Czujnik temperatury basenu strefy C jest otwarty	Czujnik C temperatury basenu jest otwarty: <ul style="list-style-type: none"> <li>• Wadliwe połączenie: należy sprawdzić okablowanie i złącza</li> <li>• Nieprawidłowo zamontowany czujnik: należy sprawdzić, czy czujnik został prawidłowo zamontowany.</li> <li>• Czujnik nie jest obecny.</li> <li>• Wadliwy czujnik: należy wymienić czujnik</li> </ul>
H.10.23	TSwimmPoolZoneC-Close	Czujnik temperatury basenu strefy C jest zamknięty	Zwarcie w czujniku temperatury basenu strefy C: <ul style="list-style-type: none"> <li>• Wadliwe połączenie: należy sprawdzić okablowanie i złącza</li> <li>• Nieprawidłowo zamontowany czujnik: należy sprawdzić, czy czujnik został prawidłowo zamontowany.</li> <li>• Wadliwy czujnik: należy wymienić czujnik</li> </ul>
H.10.27	T Flow Zone DHW open	Czujnik temperatury zasilania strefy c.w.u. jest otwarty	Czujnik temperatury zasilania strefy c.w.u. jest otwarty: <ul style="list-style-type: none"> <li>• Wadliwe połączenie: należy sprawdzić okablowanie i złącza</li> <li>• Nieprawidłowo zamontowany czujnik: należy sprawdzić, czy czujnik został prawidłowo zamontowany.</li> <li>• Czujnik nie jest obecny.</li> <li>• Wadliwy czujnik: należy wymienić czujnik</li> </ul>
H.10.28	Sens. ZoneDHW closed	Czujnik temperatury zasilania strefy c.w.u. jest zamknięty	Zwarcie w czujniku temperatury zasilania strefy c.w.u.: <ul style="list-style-type: none"> <li>• Wadliwe połączenie: należy sprawdzić okablowanie i złącza</li> <li>• Nieprawidłowo zamontowany czujnik: należy sprawdzić, czy czujnik został prawidłowo zamontowany.</li> <li>• Wadliwy czujnik: należy wymienić czujnik</li> </ul>
H.10.29	Sensor Zone DHW open	Czujnik temperatury strefy c.w.u. jest otwarty	Czujnik temperatury ciepłej wody użytkowej strefy c.w.u. jest otwarty: <ul style="list-style-type: none"> <li>• Wadliwe połączenie: należy sprawdzić okablowanie i złącza</li> <li>• Nieprawidłowo zamontowany czujnik: należy sprawdzić, czy czujnik został prawidłowo zamontowany.</li> <li>• Czujnik nie jest obecny.</li> <li>• Wadliwy czujnik: należy wymienić czujnik</li> </ul>

Kod	Tekst Wyświetlacza	Opis	Rozwiązanie
H.10.30	T Zone DHW closed	Czujnik temperatury ciepłej wody użytkowej strefy c.w.u. jest zamknięty	Zwarcie w czujniku temperatury ciepłej wody użytkowej strefy c.w.u.: <ul style="list-style-type: none"> <li>• Wadliwe połączenie: należy sprawdzić okablowanie i złącza</li> <li>• Nieprawidłowo zamontowany czujnik: należy sprawdzić, czy czujnik został prawidłowo zamontowany.</li> <li>• Wadliwy czujnik: należy wymienić czujnik</li> <li>• W przypadku korzystania z termostatu zamiast czujnika: parametr CP502 musi być ustawiony na wył. (=wyłączony)</li> </ul>
H.10.36	Sensor Zone AUX open	Czujnik temperatury zasilania strefy AUX jest otwarty	Czujnik temperatury zasilania strefy AUX jest otwarty: <ul style="list-style-type: none"> <li>• Wadliwe połączenie: należy sprawdzić okablowanie i złącza</li> <li>• Nieprawidłowo zamontowany czujnik: należy sprawdzić, czy czujnik został prawidłowo zamontowany.</li> <li>• Czujnik nie jest obecny.</li> <li>• Wadliwy czujnik: należy wymienić czujnik</li> </ul>
H.10.37	Sens. ZoneAUX closed	Czujnik temperatury zasilania strefy AUX jest zamknięty	Zwarcie w czujniku temperatury zasilania strefy AUX: <ul style="list-style-type: none"> <li>• Wadliwe połączenie: należy sprawdzić okablowanie i złącza</li> <li>• Nieprawidłowo zamontowany czujnik: należy sprawdzić, czy czujnik został prawidłowo zamontowany.</li> <li>• Wadliwy czujnik: należy wymienić czujnik</li> </ul>
H.10.38	T Dhw Zone AUX open	Czujnik temperatury ciepłej wody użytkowej strefy AUX jest otwarty	Czujnik temperatury ciepłej wody użytkowej strefy AUX jest otwarty: <ul style="list-style-type: none"> <li>• Wadliwe połączenie: należy sprawdzić okablowanie i złącza</li> <li>• Nieprawidłowo zamontowany czujnik: należy sprawdzić, czy czujnik został prawidłowo zamontowany.</li> <li>• Czujnik nie jest obecny.</li> <li>• Wadliwy czujnik: należy wymienić czujnik</li> </ul>
H.10.39	Sens. ZoneAUX Closed	Czujnik temperatury ciepłej wody użytkowej strefy AUX jest zamknięty	Zwarcie w czujniku temperatury ciepłej wody użytkowej strefy AUX: <ul style="list-style-type: none"> <li>• Wadliwe połączenie: należy sprawdzić okablowanie i złącza</li> <li>• Nieprawidłowo zamontowany czujnik: należy sprawdzić, czy czujnik został prawidłowo zamontowany.</li> <li>• Wadliwy czujnik: należy wymienić czujnik</li> <li>• W przypadku stosowania termostatu zamiast czujnika: parametr CP504 musi być ustawiony na wył. (= wyłączony)</li> </ul>

## Oryginalne instrukcje - © Copyright

Wszelkie informacje techniczne i technologiczne zawarte w niniejszej instrukcji technicznej, jak również wszelkie dostarczone rysunki i opisy techniczne, pozostają naszą własnością i nie mogą być powielane bez naszej uprzedniej pisemnej zgody. Zastrzega się możliwość wprowadzania zmian.

